

Vivre, produire et échanger : reflets méditerranéens

Mélanges offerts à Bernard Liou

Textes rassemblés par Lucien Rivet et Martine Sciallano



Centre Camille Jullian

éditions monique mergoil
montagnac
2002

Tous droits réservés
© 2002



Diffusion, vente par correspondance :

Editions Monique Mergoil
12 rue des Moulins
F - 34530 Montagnac

Tél/fax : 04 67 24 14 39 - portable : 06 73 87 13 91
e-mail : emmergoil@aol.com

ISBN : 2-907303-68-6

ISSN : 1285-6371

Aucune partie de cet ouvrage ne peut être reproduite
sous quelque forme que ce soit (photocopie, scanner ou autre)
sans l'autorisation expresse des Editions Monique Mergoil.

Texte : auteurs

Saisie, illustrations : *idem*

Rédaction, mise en page : Sylvie Saulnier et Lucien Rivet

Maquette : Editions Monique Mergoil

Couverture : Editions Monique Mergoil

Impression numérique : Maury SA

21 rue du Pont-de-Fer, BP 235

F - 12102 Millau cedex

Sommaire

<i>Préface (Lucien RIVET et Martine SCIALLANO)</i>	9	Robert ÉTIENNE	Prosopographie monumentale, prosopographie amphorique. Le cas des Ocratii	119
Patrice POMEY		Élisabeth DENIAUX	Recherches sur le transport maritime dans la Méditerranée orientale : les affaires de Patiscus (51-43 av. J.-C.)	121
Remarque sur la faiblesse des quilles des navires antiques à retour de galbord	11	Dominique PIERI	Marchands orientaux dans l'économie occidentale de l'Antiquité tardive	123
Sabrina MARLIER		Enrique GOZALBES CRAVIOTO	Notas sobre las relaciones hispano-tingitanas en la antigüedad clásica	133
La question de la survivance des bateaux cousus de l'Adriatique	21	Claude DOMERGUE, Christian RICO	À propos de deux lingots de cuivre antiques trouvés en mer sur la côte languedocienne	141
Jean-Marie GASSEND		Henri AMOURIC, Éric DULIÈRE, Florence RICHEZ, Lucy VALLAURI	En rade de Villefranche	153
Navires de Saint-Gervais, des Laurons, de Cavalières, etc.	33	José Maria BLÁZQUEZ	El comercio hispano con el norte de África y el Oriente desde el comienzo de la Antigüedad hasta el siglo VIII	159
Claude SANTAMARIA		Moisés DÍAZ GARCÍA, Pedro OTIÑA HERMOSO	El comercio de la Tarragona antigua : importaciones cerámicas entre el siglo III a.C. y la dinastía julio-claudia	171
Épave Chrétienne "E" à Agay, commune de Saint-Raphaël (Var).	35	Michel BONIFAY, Claudio CAPELLI, Luc LONG	Recherches sur l'origine des cargaisons africaines de quelques épaves du littoral français	195
Michel L'HOURL, Elisabeth VEYRAT		Frédéric MARTY	Aperçu sur les céramiques à pâte claire du golfe de Fos	201
Au carrefour des influences maritimes de l'Europe moderne : les épaves de la Natière	43	Armand DESBAT	Quelques témoins de l'importation de sigillée orientale A à Lyon	221
Max GUÉROUT		Thierry MARTIN	Le rayonnement aquitain des présigillées augustéennes du bassin de l'Aude	223
L'épave du Patriote à Alexandrie (Égypte)	51			
Éric RIETH				
À propos d'un bateau-citerne du delta du fleuve Godavari (Andhra Pradesh, Inde) dessiné par F. E. Pâris (1806-1893). Note d'architecture navale comparée	67			
Philippe RIGAUD				
L'inventaire de la galéasse de Philippe de Comynes (Marseille 1491)	71			
François SALVIAT				
Les ports de l'Atlantide dans le <i>Critias</i> de Platon	79			
Francisca PALLARÉS				
I porti antichi della Liguria di Ponente : l'esempio di Albenga	85			
Claude VELLA				
Évolution paléogéographique du littoral de Fos et du delta du Rhône : implications archéologiques	103			
Christian GIROUSSENS				
À propos des étangs de Fos et d'Istres : deux entrepôts à sel à Port-de-Bouc au XVI ^e siècle	115			

Philippe BET, Anne DELOR Les premiers ateliers céramiques de type méditerranéen en Auvergne, l'exemple des officines de sigillée	235	Cèsar CARRERAS MONFORT, Piero BERNI MILLET Microspatial relationships in the Laetanian wine trade : shipwrecks, amphora stamps and workshops	359
Kristell CHUNIAUD Le groupe des ateliers de potiers de Ligonnes à Lezoux (Puy-de-Dôme), un champ d'étude pour les questions relatives à l'organisation de la production céramique en Gaule romaine	243	Rosario GARCÍA GIMÉNEZ, Michal OREN PASCAL, Darío BERNAL CASASOLA Las ánforas como indicadores del comercio entre el sur de <i>Hispania y Iudaea</i>	371
Lucien RIVET Céramiques communes engobées et imitations de campaniennes et de sigillées italiennes de Fréjus (Var), de la fin du I ^{er} siècle avant notre ère et du I ^{er} siècle de notre ère	249	Pau MARIMON RIBAS La importancia de la <i>Gallia Lugdunensis</i> en la distribución de los productos béticos hacia el norte del Imperio	379
Michel PASQUALINI Le pot de chambre : une forme particulière du vaisselier céramique dans la maison romaine entre les I ^{er} et III ^e siècles de notre ère	267	Daniel ROUQUETTE Une représentation de phare sur une estampille amphorique ou doliaire de Narbonne	389
Miguel BELTRÁN LLORIS Un rasgo de la colonización itálica : la fabricación de morteros en la <i>Hispania</i> tardorrepública (valle del Ebro)	275	Stefania PESAVENTO MATTIOLI Una produzione norditalica di anfore bollate	391
Jean-Christophe TRÉGLIA <i>Flanged bowl</i> Hayes 91 : simple bol décoré, mortier ou râpe ?	287	Iwona MODRZEWSKA-PIANETTI Due anfore bollate del Polesine	395
Yves RIGOIR Petit bestiaire sur DS.P.	291	Eduard GARROTE SAYÓ Les timbres sur amphores à huile de Bétique en Narbonnaise	403
Daniela GANDOLFI Una bottiglia-mercuriale Isings 84 con bollo C. EVHODIA dal Civico Museo Archeologico di Ventimiglia (Liguria, Italia)	295	Carmen ARANEGUI GASCÓ Las ánforas con la marca ΜΑΓΩΝ	409
Guillermo PASCUAL BERLANGA, Albert RIBERA I LACOMBA Las ánforas tripolitanas antiguas en el contexto del Occidente Mediterráneo	303	Juan Aurelio PÉREZ MACÍAS La <i>figlina</i> de Pinguele (Espagne)	417
André TCHERNIA L'arrivée de l'huile de Bétique sur le <i>limes</i> germanique : Wierschowski contre Remesal	319	Adrian ARDET Probabilités de la présence d'amphores de type "Gauloise" 5 en Dacie romaine	423
Michel CHRISTOL Marchands gaulois et grand commerce de l'huile de Bétique dans l'Occident romain ; quelques données provenant des amphores	325	Patricia SIBELLA Promontoire d'Uluburun, Turquie : amphores non identifiées	425
Genaro CHIC GARCIA <i>DEGVSTATIO</i> o <i>RECOGNITIO</i>	335	Ramón JÁRREGA DOMÍNGUEZ Nuevos datos sobre la producción anfórica y el vino de <i>Tarraco</i>	429
Stefanie MARTIN-KILCHER <i>Lucius Uritius Verecundus</i> , négociant à la fin du I ^{er} siècle, et sa marchandise découverte à Mayence	343	Jaap van der WERFF Old and new evidence on the contents of Haltern 70 amphoras	445
Tamás BEZECZKY Brindisian olive oil and wine in Ephesos	355	Montserrat COMAS SOLA, Jordi JUAN TRESSERAS La production du vin dans deux <i>domus</i> de la ville romaine de Baetulo. Analyses archéobotaniques et de résidus organiques	451
		Marinella PASQUINUCCI, Simonetta MENCHELLI Anfore picene e paesaggio agrario : alcune considerazioni a proposito dell'ager Firmanus	457

Marie-Claire AMOURETTI	Gilles SAURON
Découvertes archéologiques récentes sur les moulins et pressoirs romains de Provence	Naissance et mort d'un genre pictural éphémère : la mégalographie
465	511
Denis FONTAINE	Jean-Marie PAILLER
<i>De Frvtym</i> (Flash Back)	<i>Sagitta</i> . Les noms de la flèche
471	517
Christian GOUDINEAU	Jacques GASCOU
Les mystères de la lieue gauloise	Les Flaminiques de Livie à Vaison-la-Romaine
473	521
Daniel BRENTCHALOFF	Jean GUYON
Un nouveau milliaire de Tibère sur la <i>uia Aurelia</i>	Jeu de puzzle au Musée Calvet à Avignon : deux pièces antiques à replacer au linteau de l'église Saint-Eutrope d'Orange
479	527
George B. ROGERS	Henri LAVAGNE
La route romaine d'Aix-en-Provence au Rhône Nouvelles hypothèses	Zénobie et Tétricus dans le triomphe d'Aurélien
483	535
Vassiliki GAGGADIS-ROBIN	René GIROUSSENS
Une tête inédite découverte au Castelet-Fontvieille	Un contrat de mariage à Istres au XVI ^e siècle
489	541
Antoine HERMARY	Sabine FAUST
Une tête en ivoire du musée d'Istres	Steindenkmäler aus dem gallo-römischen Tempelbezirk von Tawern
493	545
Martine SCIALLANO	Anne ROTH CONGÈS
Oh ! my god !	Où replacer le soffite à caissons du mausolée de Sestino ?
499	551
Victor LASSALLE	Laurence BRISSAUD, Jean-Luc PRISSET
Une imitation de l'orfèvrerie antique au portail de Saint-Gilles ?	Un édifice funéraire sur le site de Saint-Romain-en-Gal
503	567

El comercio de la Tarragona antigua : importaciones cerámicas entre el siglo III a.C. y la dinastía julio-claudia

Moisés Díaz García*
Pedro Otiña Hermoso*

1. Introducción

Con el presente trabajo se quiere ofrecer una primera aproximación a la dinámica comercial en la ciudad de *Cese/Tàrraco* entre los siglos III a.C. y mediados del siglo I d.C. Somos conscientes de que los datos que ofrecemos en este trabajo pueden variar sustancialmente con el avance de la investigación por lo que no se deben considerar como definitivos.

Esta aproximación se ha realizado utilizando como base el análisis y la cuantificación de diferentes depósitos cerámicos localizados durante los últimos años en la zona urbana de la ciudad de Tarragona. Así mismo, han sido seleccionados en función del volumen de material documentado y en ocasiones, para terminar de completar la visión de un momento histórico determinado hemos recurrido a otros depósitos cerámicos de cronología similar. Así mismo hemos procurado que los depósitos cerámicos utilizados procedan de diferentes puntos de la ciudad con el fin de evitar ofrecer tan sólo datos de un determinado sector de la ciudad¹ (fig. 1).

2. Importaciones cerámicas a Tarragona entre los siglos III a.C y I d.C.

/// *Los antecedentes : importaciones en época ibérica*

Desde que en 1978 se documentasen por primera vez evidencias arqueológicas de un poblado ibérico en la actual ciudad de Tarragona no han cesado de sucederse datos que nos han llevado a pensar que nos encontramos

ante uno de los asentamientos más significativos de época ibérica del litoral catalán (Adserias *et alii* 1993 ; Otiña, Ruiz de Arbuló 2000).

Este poblado ibérico se localiza en la parte baja de la ciudad, entre el Foro de la Colonia y el Teatro romano, sobre un promontorio formado por un acantilado que domina el puerto natural y la desembocadura del río Francolí. En función de los datos de que disponemos actualmente, este asentamiento, identificado como *Cese*, capital de la *Cesetania* ibérica, se extiende por las actuales calles de Caputxins, Eivissa, Pere Martell, Dr. Zamanhoff y posiblemente Soler, Sevilla y Gasómetre (fig. 16).

Todavía no está claro cuándo fue edificado el *oppidum* pero tenemos evidencias materiales de importaciones cerámicas características del siglo VI a.C. por lo que muy probablemente ya estuviera en funcionamiento en ese siglo².

El estudio de la actividad comercial desarrollada por *Cese*, a la luz de los nuevos hallazgos, se encuentra en una fase de estudio primaria. A pesar de ello ya se pueden ofrecer datos que nos pueden ayudar a conocer el origen y la naturaleza de los contactos comerciales que se establecieron entre el grupo humano que vivía en *Cese* y los principales pueblos comerciales del Mediterráneo (fig. 22) (Asensio *et alii* 2000 ; Asensio, Otiña, e.p.). Podemos apuntar que no son muchos los datos de los que disponemos para la fase del período Ibérico Antiguo³, pero sí los suficientes como para demostrar la evidencia de contactos con la cultura griega y púnica. En diferentes intervenciones arqueológicas ha sido posible localizar cerámica ática de figuras negras fechables entre los siglos VI a.C. y

* CODEX – ARQUEOLOGIA I PATRIMONI, Plaça Sant Fructuós 1, 43002 Tarragona, Espagne. E-mail : codexarq@codexarq.com

1 Los conjuntos estudiados para época republicana proceden de las intervenciones realizadas en el solar 23 de la calle Caputxins, la Plaça de la Font, Parc Central y los solares 7 y 9 de la calle Apodaca. Los conjuntos de época imperial proceden de las parcelas 13B y 22B del PERI 2 y de las intervenciones realizadas por el Servei Arqueològic de la Universitat Rovira i Virgili en los terrenos de Parc Central. Quisieramos agradecer a Jordi López y a nuestros compañeros de CODEX-Arqueologia i Patrimoni la cesión de materiales con los que realizar el presente trabajo.

2 Fuera de contexto arqueológico conocemos la existencia de algún fragmento de ánfora de fenicia del tipo T-10.1.2.1 con cronología de siglo VII-VI a.C. (Ramón 1995) por lo que no es descartable la existencia de un poblado de la Primera Edad del Hierro.

3 En ocasiones nos referiremos a materiales localizados fuera de contexto pero que su adscripción cronológica no ofrecen ninguna duda.



Figura 1a — Situación geográfica de Tarraco.



Figura 1b — Parcelario de la ciudad de Tarragona con los yacimientos citados en el texto.

V a.C. y áticas de figuras rojas del tipo *Delicate Class* en contextos de mediados del siglo V a.C. Por lo que respecta a las ánforas cabe destacar la presencia de recipientes púnico-ebusitanos (PE13/T-1.3.2.3) y del área del Estrecho de Gibraltar (T-11.2.1.3, T-11.2.1.6). También ha sido posible documentar ánforas masaliotas características del siglo V a.C. (Py 5, Py 7).

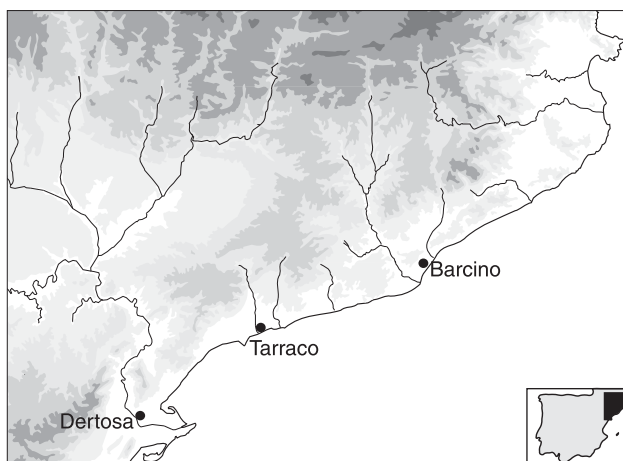
La fase del Ibérico Pleno es el momento de máximo esplendor del asentamiento ibérico de *Cese*. Durante esta fase continúan documentándose las cerámicas áticas de barniz negro como por ejemplo las documentadas por M. Miró en el solar 24 de la calle Caputxins clasificables dentro de los grupos *bowl incurving rim* y *bowl outturned rim*, con cronologías del siglo IV a.C. (Adserias *et alii* 1993 ; Otiña, Ruiz de Arbulo 2000).

Entre los contenedores anfóricos destaca a partir del siglo IV la gran cantidad de recipientes ebusitanos y el cese de la recepción de ánforas púnicas de la zona del Estrecho de Gibraltar⁴. Los envases púnico-ebusitanos serán los envases predominantes en el transporte marítimo entre los siglos IV a.C y la segunda mitad del siglo III a.C. Así pues, dentro del Ibérico Pleno, destacan las ánforas del tipo PE14/T-8.1.1.1 (fig. 2, n° 10) y de una manera más modesta, pero igualmente mayoritaria durante su fase de producción y utilización el tipo PE15/T-8.1.2.1.

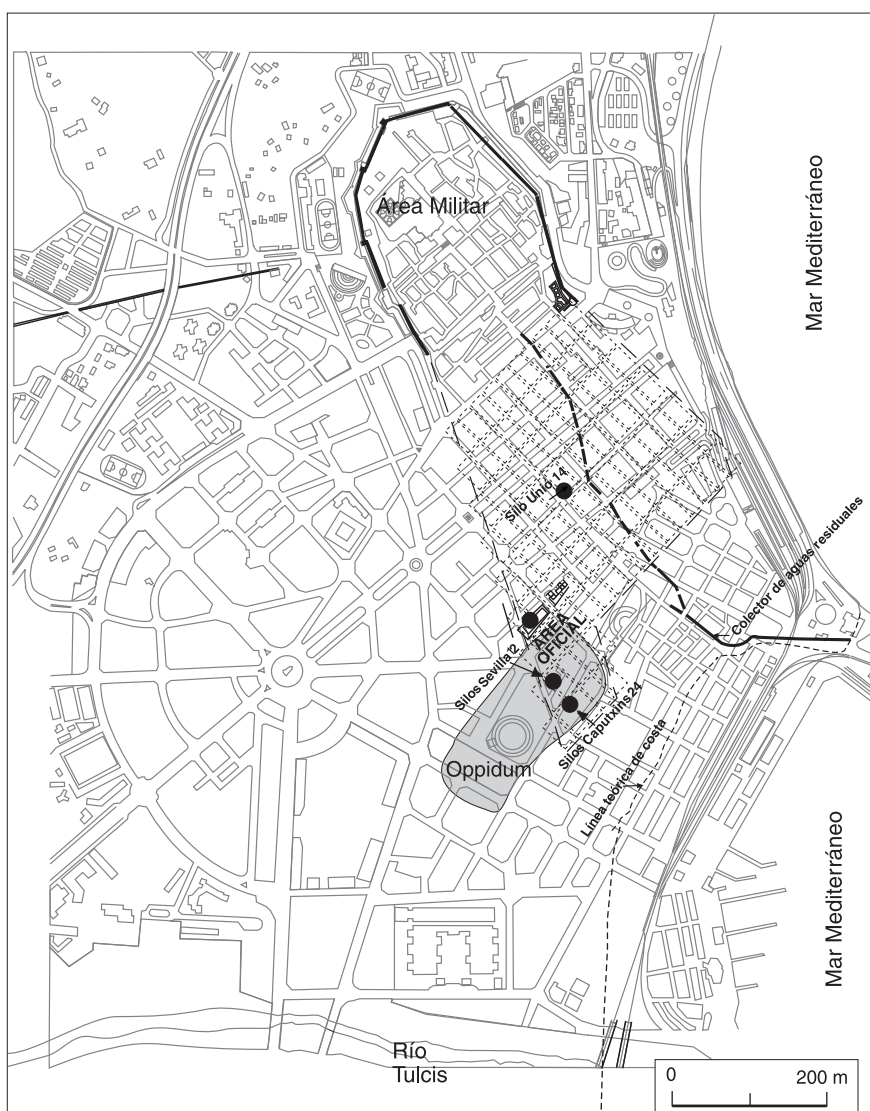
/// *Las décadas previas a la Segunda Guerra Púnica : el siglo III a.C.*

El siglo III a.C. se nos revela como un periodo oscuro, especialmente su segunda mitad, debido a la falta de conjuntos significativos. Este hecho, entre otros factores, puede responder a las importantes transformaciones urbanísticas que sufre la actual parte baja de la ciudad a partir de época tardorepublicana⁵ y que han perdurado hasta nuestros días.

Cabe destacar, a finales de la centuria, y desde el desarrollo de la Segunda Guerra Púnica, la fundación de la ciudad romana de *Tarraco*, con el establecimiento

4 Los recipientes del área del Estrecho de Gibraltar volverán a documentarse, como se verá, en contextos posteriores a la Segunda Guerra Púnica.

5 En esta zona se encuentra el llamado Foro Bajo o Foro Municipal, entre otros restos.



Figura 2 — Importaciones cerámicas de siglo III a.C.

1 y 5 ánfora púnica centromediterránea tipo T-5.2.3.1 ; 2 a 4 ánforas greco-italicas ; 6 a 8 cerámica ática de barniz negro ; 9 ánfora púnica del círculo del Estrecho de Gibraltar T-8.2.1.1 ; 10 ánfora púnica ebusitana PE14/T-8.1.1.1.

en la parte alta de la colina, dominando el *oppidum* de *Cese*, del cuartel general de los hermanos Cneo y Publio Escipión, en el año 218.

Los escasos conjuntos ceramológicos conocidos fechados en el siglo III a.C., nos indican que siguen predominando ampliamente los contenedores anfóricos de origen ebusitano. Es especialmente significativa la gran cantidad de recipientes ya comentados PE 14/T-8.1.1.1 y PE 15/T-8.1.2.1 que podían transportar productos muy variados (Ramón 1995). En la segunda mitad del siglo III, el panorama comienza a cambiar, ya que aunque se sigue manteniendo una notable actividad comercial con *Ebusus*, tal y como lo demuestran las ánforas PE 17/T-8.1.3.1, la irrupción del vino itálico provocará la instauración de un efectivo y continuado contacto comercial entre la Península Itálica y *Tarraco*, para acabar, como veremos, dominando el mercado casi por completo a partir de la primera mitad del siglo II a.C.

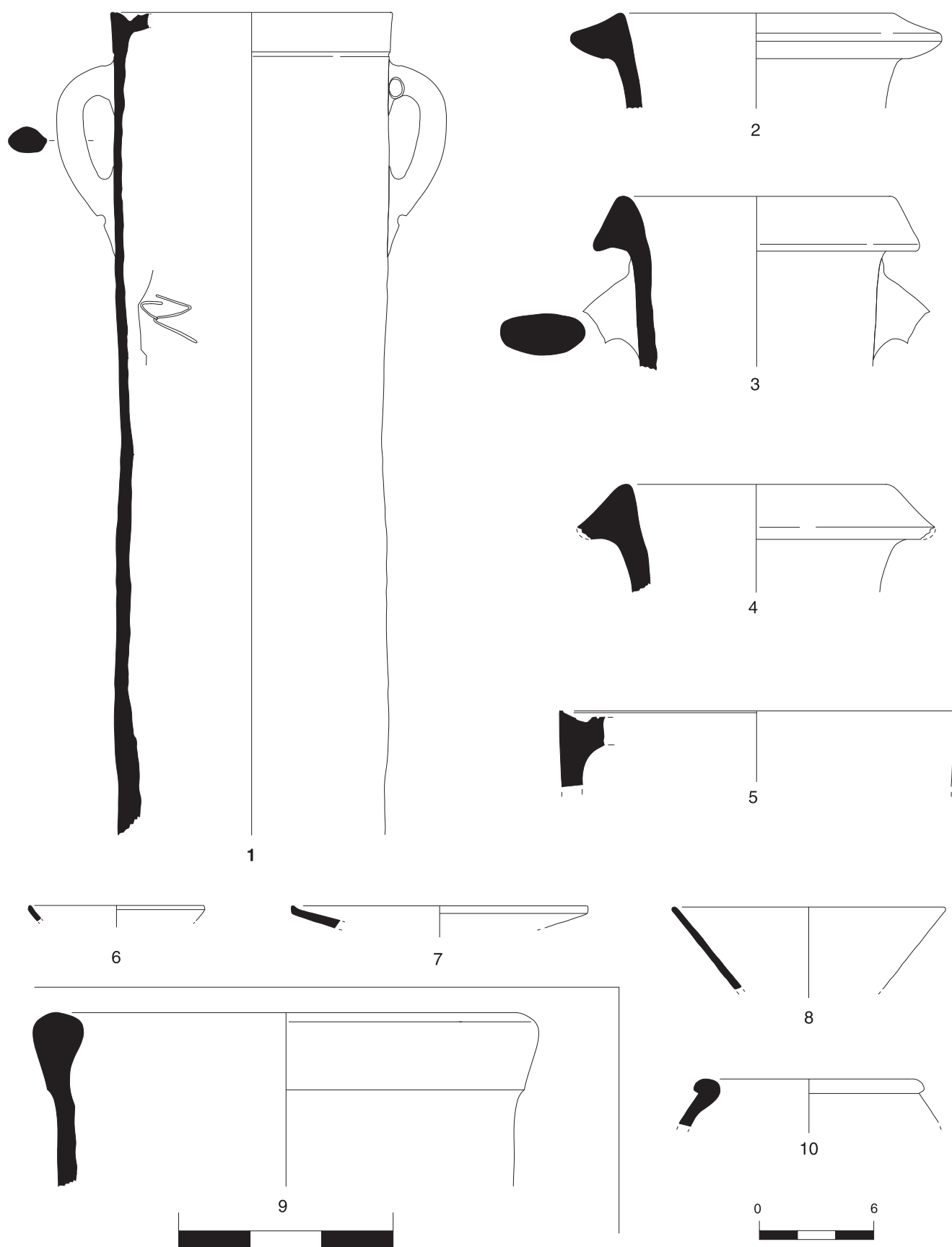
Las evidencias de ánforas del tipo greco-itálico antiguo, fechables en la segunda mitad del siglo III a.C. son relativamente escasas y quedan reducidas a tan sólo tres ejemplares localizados en contextos cerrados (Asensio *et alii* 2000 ; Asensio, Otiña, e.p.). Estas producciones suditálicas y siciliotas que ahora se exportan bajo el dominio sociopolítico romano constituyen la primera evidencia de la instauración de una ruta comercial directa y premeditada, establecida muy posiblemente a partir de mediados del siglo III a.C. y que alcanzará la supremacía tras la victoria romana en la Segunda Guerra Púnica (Asensio, Martín 1998). Igualmente, dentro de este contexto se documentan producciones púnicas de origen centromediterráneo como las Mañá D 1.2/T-5.2.3.2 y Mañá D 1.1/T-5.2.3.1 (fig. 2, nºs 1 y 5) y de la zona conocida como el Estrecho de Gibraltar de donde procede la forma del tipo Carmona/T-8.2.1.1 (fig. 2, nº 9).

Por lo que respecta a las importaciones de vajilla de barniz negro en el asentamiento ibérico de Tarragona fechables en siglo III a.C. son muy escasas. En estos momentos podemos destacar la presencia de un plato de pescado de la forma Lamboglia 23 en Campaniense A antigua, un fragmento de pared con decoración pintada de la forma Lamb. 33a y un fragmento de labio de la forma Lamb. 31a documentados en el solar 24 de la calle Caputxins (Asensio *et alii* 2000). A ello debemos añadir, como se verá más adelante, fragmentos residuales en contextos del segundo cuarto del siglo II y hallazgos puntuales, en ocasiones fuera de contexto, de piezas fechadas en los últimos decenios del siglo III a.C.

Igualmente escasa es la representación de cerámicas comunes de importación. Entre los escasos fragmentos documentados podemos señalar la presencia de morteros ebusitanos del tipo AE-20/I-167 (Ramón 1990-1991). También procedentes de Ibiza se documentan diversos fragmentos de cerámica común entre los que podemos destacar una copa con el labio reentrante con restos de pintura en el exterior, jarras del tipo EB. 69 (Tarradell 1975) y un labio de una hydria del tipo AE-20/II-23 (Ramón 1990-1991). Todas estas formas son características en contextos de finales del siglo III a.C., contemporáneos a la Segunda Guerra Púnica (Asensio *et alii* 2000 ; Asensio, Otiña, e.p.)

/// *Entre la Segunda y la Tercera Guerra Púnica : la primera mitad del siglo II a.C.*

Una vez instalado el campamento militar romano en *Tarraco* en el transcurso de la Segunda Guerra Púnica, ésta acaba por convertirse en su base de operaciones, mejor situada que *Emporion*, y posteriormente en capital de la *Hispania Citerior*. De este momento, en que conviven dos núcleos físicamente diferenciados (el *oppidum* ibérico de *Cese* dominando la zona portuaria i el campamento militar sobre la acrópolis de la futura ciudad romana), tenemos pocas evidencias materiales, tanto por lo que respecta a restos arquitectónicos como a cultura material, principalmente cerámica. Este hecho condiciona los datos sobre la dinámica comercial en la primera mitad del siglo II a.C. en Tarragona, aunque dos excavaciones recientes⁶ han permitido recuperar dos importantes contextos cerámicos fechados en el segundo cuarto de esta centuria. El procedente de la calle Caputxins 24 proporcionó una gran variedad de importaciones, destacando sobre todo las itálicas, tanto en lo referente a la vajilla fina de barniz negro, compuesta casi exclusivamente de campaniense A Media⁷ (fig. 4), como la vajilla común⁸ (fig. 3, nºs 8 a 10) que acompañaban en los barcos a las numerosas ánforas greco-itálicas⁹ halladas en este contexto (fig. 3, nºs 1 a 3). Ya en menor medida, pero siempre presentes, encontramos cerámica púnica centro mediterránea, tanto en vajilla común¹⁰ como ánforas, así como productos púnicoebusitanos, entre los que destacan recipientes anfóricos PE 16/T-8.1.3.1 inicialmente y después PE 17/8.1.3.2, junto a PE 23 (fig. 3, nº 7) y cerámica común¹¹ (fig. 3, nº 15).

Respecto al contexto recuperado en la calle Apodaca 9, presenta una mayor variedad y cantidad de material importado, destacando también el gran número de pro-

6 Una de ellas llevada a cabo el año 1999 en el solar número 23 de la calle Caputxins, dirigida por Pedro Otiña, y otra realizada en el año 2001 en el solar número 9 de la calle Apodaca, a cargo de la empresa CODEX-Arqueología i Patrimoni.

7 Con formas ya presentes a inicios del siglo II a.C. como son los platos L. 36, las copas L. 33a, L. 27, L. 28, algún elemento residual como el plato de pescado L. 23, junto a una forma que tiene su aparición en estos momentos, la pátera L. 5.

8 Imitación de lópades púnicos y platos tapadera.

9 Las que se han recuperado en esta intervención pertenecen a las variantes típicas de primera mitad del siglo II a.C.

10 Se ha podido recuperar un mortero.

11 Morteros ibicencos.



Figura 3 — Importaciones cerámicas de la primera mitad del siglo II aC.

1 a 3 ánfora greco-italica, 4 y 5 ánfora púnica centromediterránea tipo T-7.4.2.1, 6 ánfora púnica del círculo del Estrecho de Gibraltar CC.NN./T-9.1.1.1, 7 ánfora púnica ebusitana PE 23, 8 a 10 común itálica (F1 Burriac 38,100, Vegas 14 y mortero Emporiae 36,2), 11 y 12 lópades de común púnica, 13 tapadora púnica Lancel 911a1, 14 mortero púnico Lancel 152, 15 mortero ibicenco.

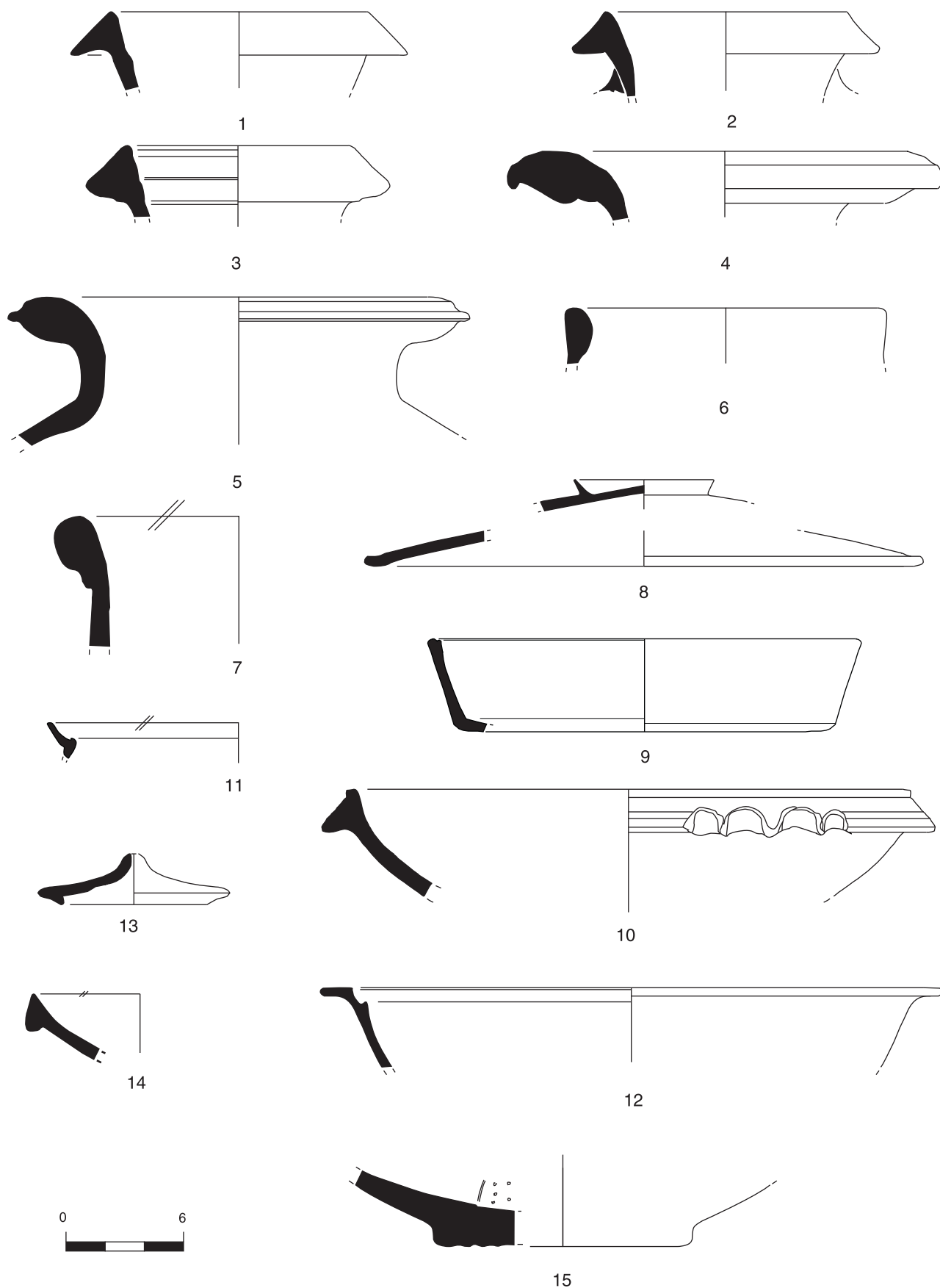

Figura 4 — Importaciones cerámicas de la primera mitad del siglo II a.C.

1 a 9 campaniense A (1-L. 23, 2-L. 36, 3-L. 34, 4-L. 31a 5-L. 27c, 6-Fondo decorado con palmetas, 7-Fondo de L.27 decorado con roseta central, 8-L. 55, 9-L. 28), 10 a 12 barniz negro de Cales (10-Plato decorado con relieve de producción arcaica, 11-Calena antigua PV 365, 12-Calena antigua Sanmartí 166), 13 barniz negro etrusco del taller de “anses d’oreille”.

ductos itálicos, tanto anfóricos¹² como la vajilla de barniz negro campaniense A Media¹³ junto a algún ejemplar campano de la producción de barniz negro de Cales (fig. 4, nºs 11 y 12), además de un gran número de piezas de vajilla común y de cocina¹⁴. Por lo que respecta a las importaciones púnicas, del área centromediterránea nos llegan ánforas de la zona de Cartago-Túnez¹⁵ y cerámica común¹⁶, así como ánforas ebusitanas¹⁷ y púnicas del Círculo del Estrecho, con las primeras ánforas gaditanas de conservas de pescado del tipo CC.NN./T-9.1.1.1 (fig. 3, nºs 6 y 7), que se incrementarán considerablemente a partir de la Tercera Guerra Púnica.

/// La segunda mitad del siglo II a.C. : la creación y urbanización de la nueva ciudad de Tarraco

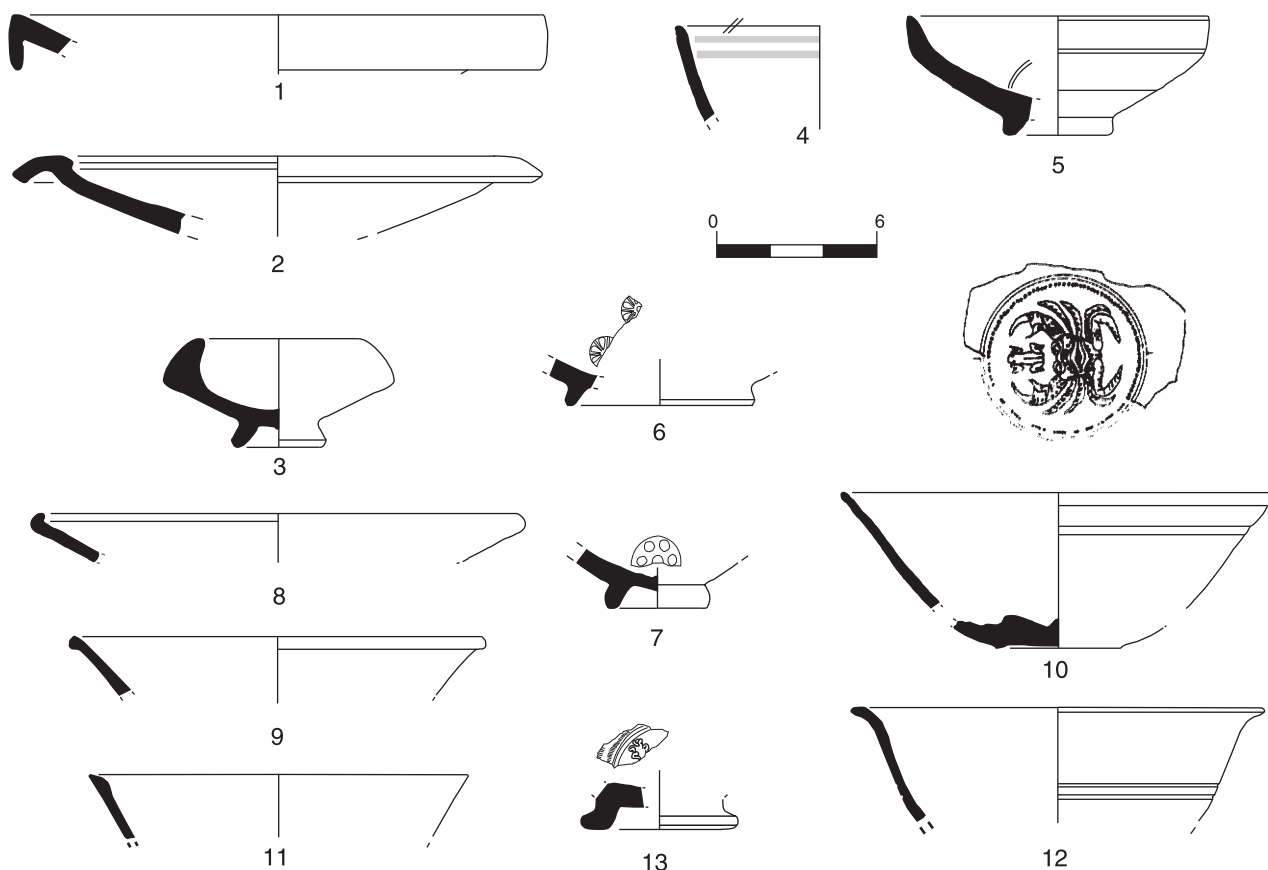
A mediados del siglo II a.C. se produce un cambio radical en la fisonomía de la ciudad ; la muralla que rodea al campamento militar romano situado en la parte alta de la colina se amplía hasta el puerto, donde se hallaba, hasta entonces, el *oppidum* ibérico de *Cese*. A partir de este momento, en que se planifica una ciudad de nueva planta de tipo romano, dentro del recinto amurallado comenzarán las obras de adecuación de infraestructuras, cuyos

12 Un gran número de ánforas greco-itálicas de las variantes fechadas en la primera mitad del siglo II a.C., y tan sólo un ejemplar de transición a Dr. 1.

13 Donde encontramos representado la mayoría del repertorio formal básico de esta producción, como son las copas Lamb. 31a, 31b, 33a, 33b, platos Lamb. 36 y 55, boles Lamb. 27Bb y 27c, y algún ejemplar de plato de pescado Lamb. 23. Entre las decoraciones cabe destacar la decoración de bandas pintadas bajo el labio en las copas Lamb. 31a y 31b, así como las palmetas radiales rodeadas de estrias y los círculos blancos en los fondos internos.

14 Entre los que caben destacar, además de morteros, gran cantidad de platos-tapadoras (la mayoría asimilables a la forma Vegas 16/F1 Burriac 38,100), cazuelas y sartenes.

15 Entre las que destacan los envases Mañá D/T-5.2.3.1 y Mañá C1/2/T-7.3.1.1 y Mañá C2 del grupo 7.0.0.0 (destacando las T-7.4.3.3 y T-7.4.2.2)

16 Entre las que cabría destacar, además de lópades en pasta característica rojo ladrillo, tapadoras de la forma Lancel 911a1 en pastas verdes.

17 Entre las que hemos identificados PE 24 y PE 17/T-8.1.3.2.



Figura 5 — Importaciones cerámicas de la segunda mitad del siglo II a.C.

1 a 6 ánfora itálica Dr. 1A, 7 ánfora itálica Dr. 1C, 8 ánfora púnica centromediterránea tipo T-7.5.2.2, 9 ánfora púnico ebusitana PE 17, 10 a 12 ánfora púnica del círculo del Estrecho de Gibraltar tipo CC.NN./T-9.1.1.1, 13 a 14 ánfora púnico ebusitana tipo PE 24.

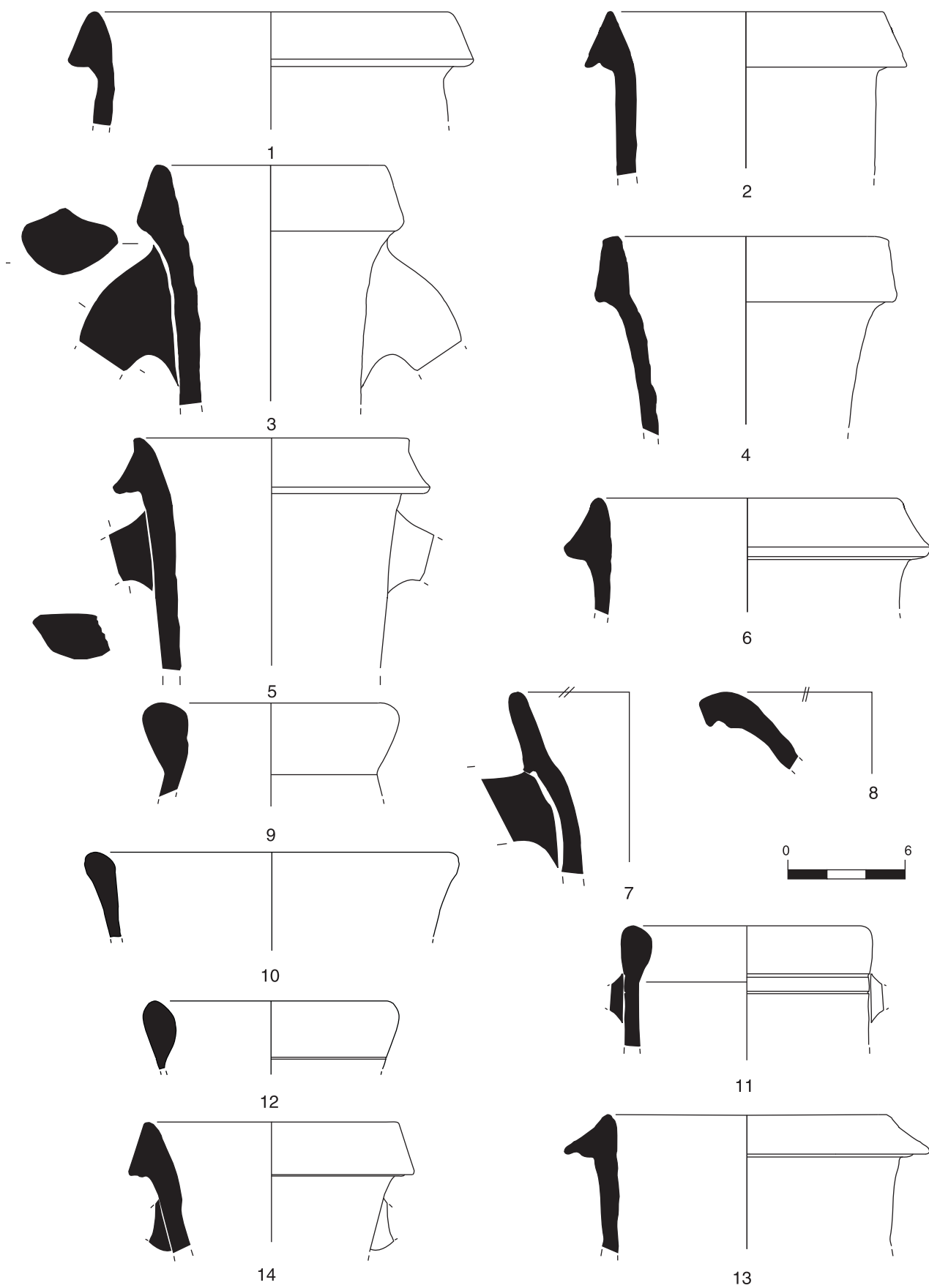

Figura 6 — Importaciones cerámicas de la segunda mitad del siglo II a.C.

1 a 9 campaniense A (1-L. 31b, 2-L. 33b, 3-L. 27ab, 4-L. 36, 5-L. 6, 6-L. 5/7, 7 a 9-L. 5, 9-Fondo decorado con estrías a ruedecilla enmarcadas por círculos incisos), 10 a 14 campaniense B de Cales (10 y 11-L. 5 12-L. 4, 13 y 14-L. 1), 15 campaniense B etrusca L. 5, 16 a 20 paredes finas (16-Mayet 1, 17 y 18-Mayet 2, 19-Marabini 3, 10-Marabini 4).

niveles constructivos nos han proporcionado numerosos contextos cerámicos. Este hecho coincide con el episodio bélico de las guerras celtibéricas, siendo *Tarraco* el centro de llegada e internada de las tropas itálicas, a las que acompañarían los productos con los que eran abastecidas, como el vino y la vajilla para su consumo.

En este momento las importaciones que llegan a nuestra ciudad son masivas, básicamente procedente de la zona de la Campania, el gran centro productor de vino itálico (fig. 5, nºs 1 a 6) que abastece los ejércitos en campaña y la población desplazada lejos de Roma, y el gran centro productor de la vajilla para su consumo, siendo numerosísimo el barniz negro del tipo A¹⁸ (fig. 6, nºs 1 a 9), seguida del barniz negro Cales en su variante antigua¹⁹ y sobre todo la B de Cales (fig. 6, nºs 10 a 14), siendo muy escasa, como ha podido comprobarse, la presencia de barniz negro etrusco o B “auténtica” (fig. 6, nº 15); finalmente el servicio de vajilla fina se completaba con los vasos (cubiertos) de paredes finas (fig. 6, nºs 16 a 20). Por último habría que destacar la gran presencia de vajilla común del área campana (fig. 7), como son los platos de borde bífido, las cazuelas (algunas con engobe interno del tipo rojo pompeyano), junto a los platos-tapadora y los morteros.

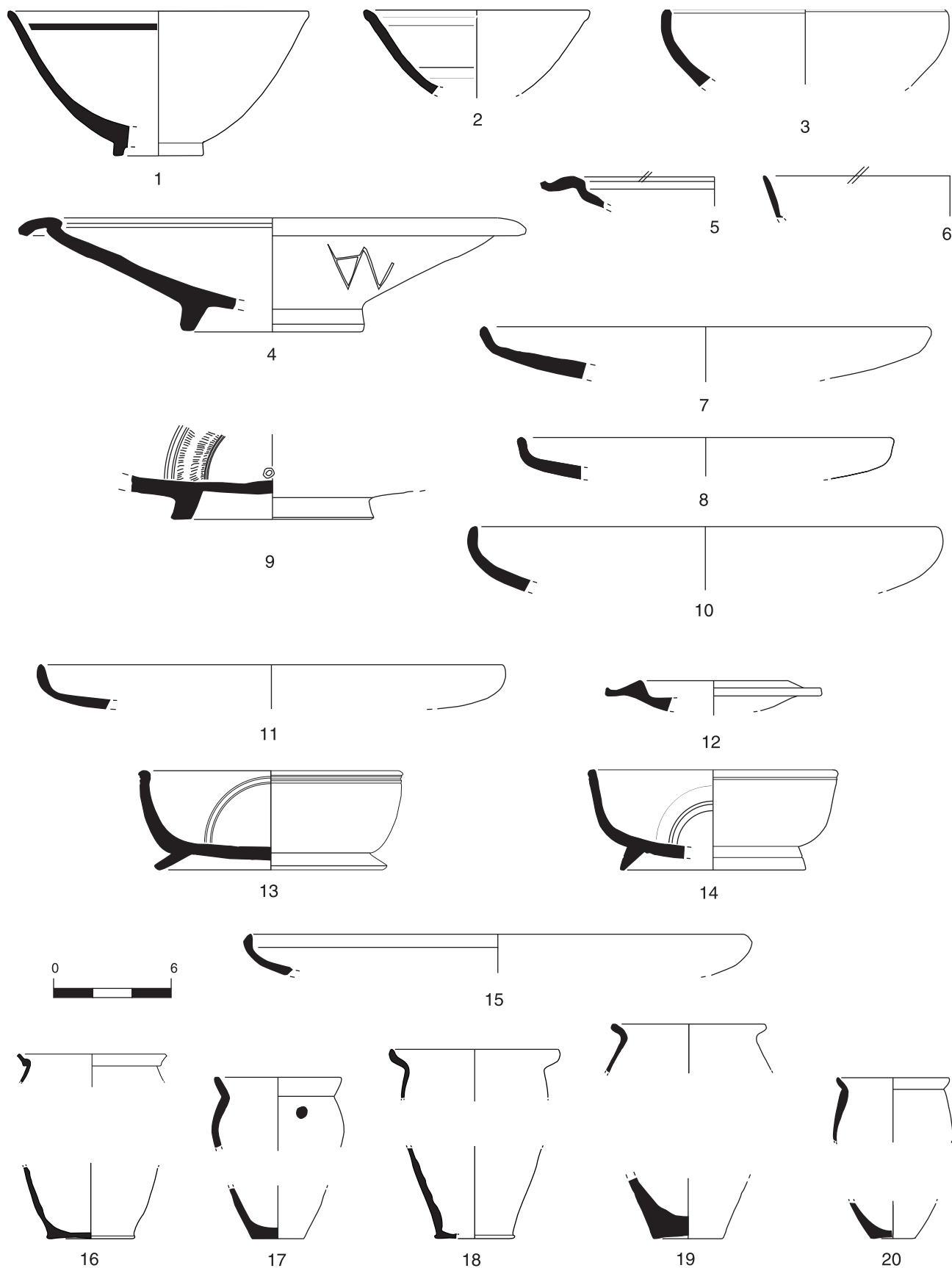
No habría que olvidar, junto a los productos itálicos, otro tipo de importaciones, como son las púnicas, básicamente ánforas que traen los productos tradicionales de este ámbito (fig. 5, nº 8) que ahora están bajo el control de *negotiatores* itálicos una vez Cartago ha sucumbido al poder de Roma en el 146 a.C. De esta forma parece que las factorías púnicas del Círculo del Estrecho (sur de la Península Ibérica) salen reforzadas, estando presente en los contextos de *Tarraco* en alto número los envases de salazones, sobre todo el ánfora CC.NN./T-9.1.1.1 (fig. 5, nºs 10 a 12), y en menor medida la Mañá C2b/T-7.4.3.0. Dentro de este mundo púnico no habría que obviar la importancia de Ibiza, cuyos productos están bien representados, sobre todo con los contenedores vinarios de los tipos PE 17 y la imitación de las ánforas itáli-



Figura 7 — Importaciones cerámicas de la segunda mitad del siglo II a.C. : Cerámica común itálica.

1-Celsa 79.15, 2-Vegas 14, 3-F1 Burriac 38, 100,
4-Torre Tavernera 4, 10, 5-Mortero Emporiae 36, 2.

cas PE 24 (fig. 5, nºs 13 y 14), junto a cerámica común como son los morteros.

Por último habría que destacar la presencia de envases vinarios orientales, de las islas del Egeo, que si bien aparecen en las excavaciones de forma puntual, su presencia es, aunque muy minoritaria, constante.

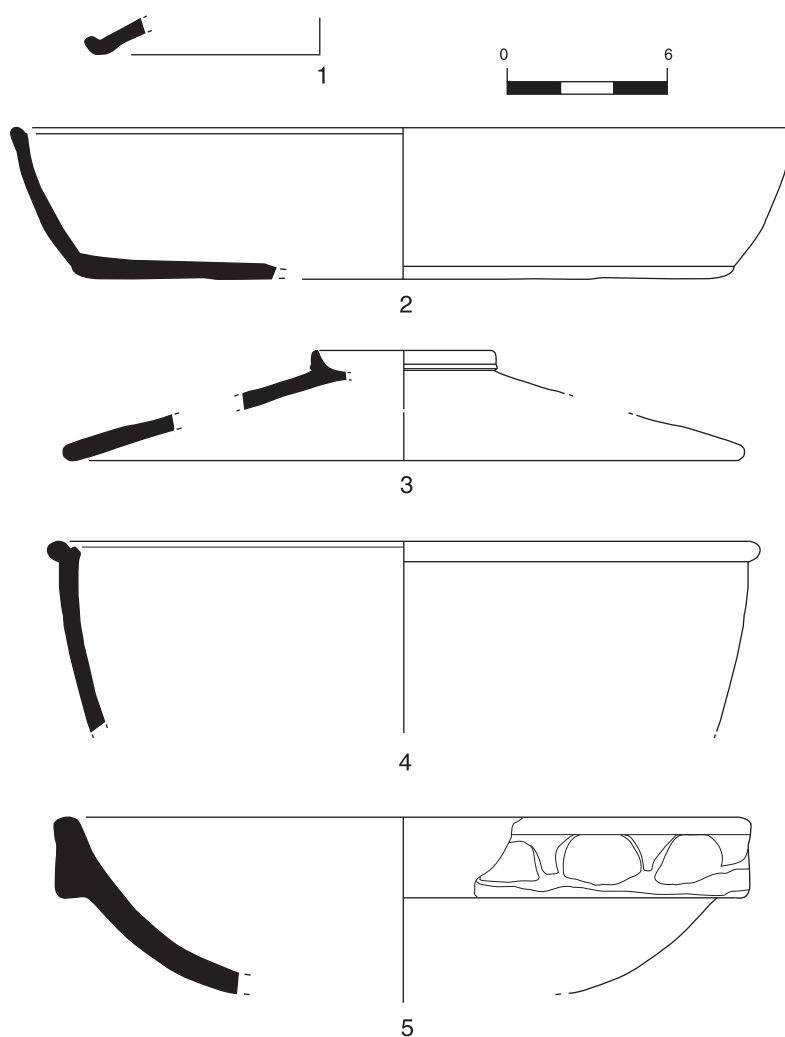
/// La primera mitad del siglo I a.C.

Este período no difiere sustancialmente del anterior por el hecho que, el mercado tarrconense, continúa dominado por los productos itálicos, más concretamente los campanos. A tenor del material que hemos podido estudiar se

18 Por su elevado número habría que destacar, de la vajilla tipo A, sobre todo los platos de la forma Lamb. 36, junto a las páteras Lamb. 5 y 5/7, y las copas Lamb. 31 a y b, 33b, 27c y los boles Lamb. 27ab. Entre el barniz negro de Cales cabría destacar en un primer momento las copas M.P. 127, las copas crateriodes F4753 y los boles SM 166, formas sustituidas después por formas de la B, principalmente por la copa Lamb. 1 que acompaña las páteras Lamb. 5, junto a los platos de pie alto Lamb. 4, las copas Lamb. 8 y el pixys Lamb. 3. Respecto a la B-etrusca, muy escasa a diferencia de lo que se pensaba hasta fechas recientes, únicamente destacar las copas Lamb. 1 y la pátera Lamb. 5. Por último, de la puntual presencia de barniz negro siciliota del tipo C destacar la pátera Lamb. 7.

19 Producción que ya encontramos en el período anterior, ya que se inicia entono al 180 a.C.



Figura 8 — Importaciones cerámicas de la primera mitad del siglo I a.C.

1 a 6 ánfora itálica (1-Dr. 1A, 2-Dr. 1B, 3-Dr. 1C, 4-Brindisina, 5-L. 2, 6-Olearia de Apulia-Calabria), 7 ánfora oriental rodia, 8 ánfora púnica centromediterránea del tipo T-7.5.2.2/Mañá C2c, 9 ánfora púnica del círculo del Estrecho de Gibraltar T-7.4.3.3/Mañá C2, 10 ánfora centromediterránea Tripolitana Antigua, 11 ánfora tarraconense Dr. 1A.

observa el mantenimiento de la hegemonía de las importaciones de barniz negro del tipo A (fig. 9, nºs 1 a 8), seguidas muy de cerca por los productos también campanos de Cales en su variante B o calena tardía (fig. 9, nºs 9 a 12), mientras que producciones como la B Etrusca

o la siciliota del tipo C (fig. 9, nº 13) aparecen de forma puntual. En definitiva, lo que se ve es que se ha impuesto un nuevo repertorio formal, que ya apuntaba en el tramo final de la anterior centuria, en el que perduran algunos elementos de la vajilla clásica de la A²⁰. Acompañando a

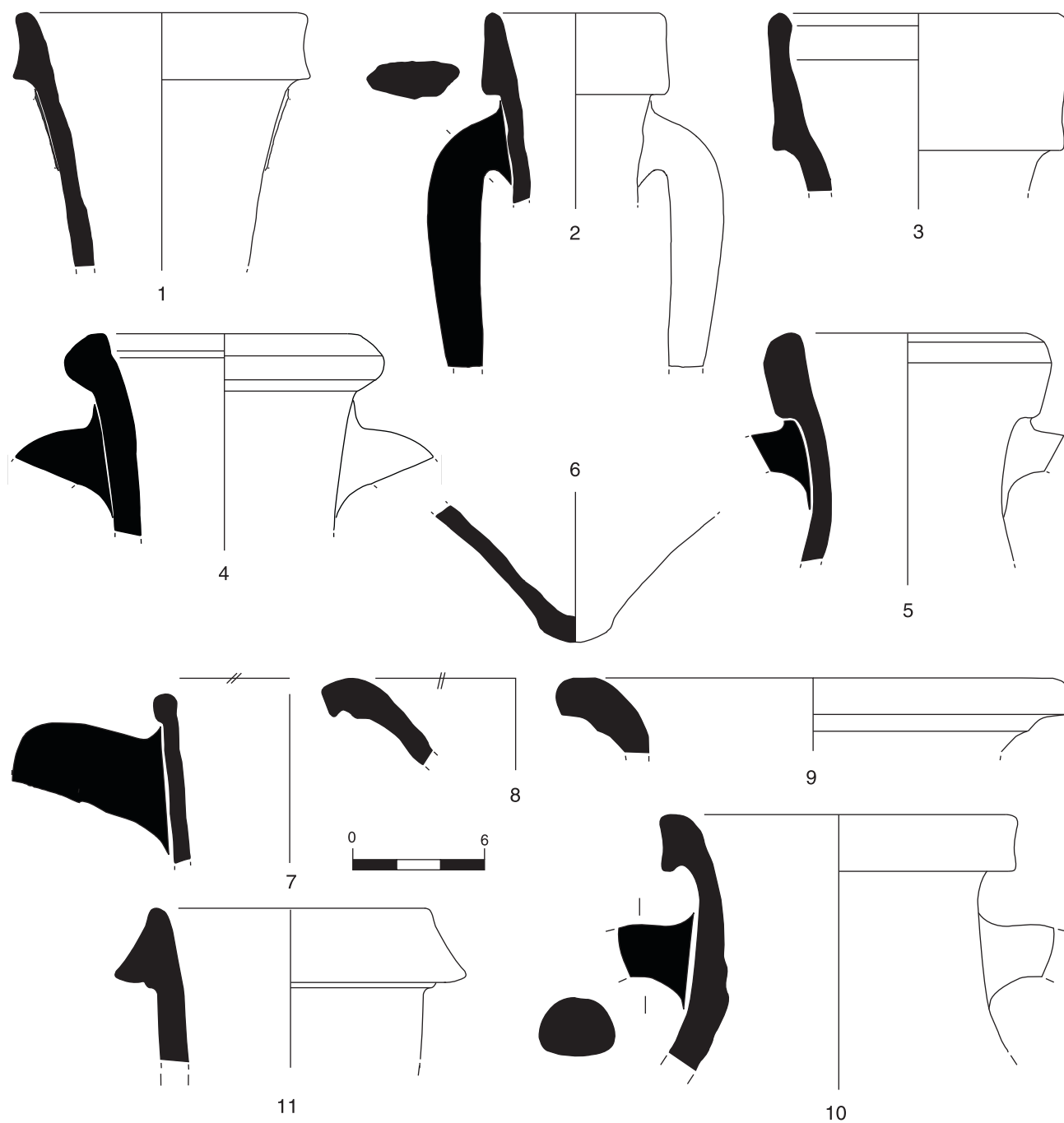
20 Acompañan ahora a las copas L. 33 y 27 c y a los platos L. 36 las páteras L. 5/7, las copas L. 1, L. 8, L. 4 i el pixys L. 3. La vajilla fina viene completada con los típicos cubilotes de paredes finas, vasos de las variantes Mayet II y IIIB.



Figura 9 — Importaciones cerámicas de la primera mitad del siglo I a.C.

1 a 8 campaniense A (1-L. 27ab, 2-L. 33b, 3-L. 31b, 4-L. 27c, 5 y 6-L. 5, 7-L. 5/7, 8-L. 36), 9 a 12 campaniense B de Cales (9-L. 1, 10-L. 4, 11-L. 3, 12-L. 5), 13 campaniense C L. 7, 14 y 15 paredes finas (14-Mayet 2A, 15-Mayet 2), 16 a 19 común itálica (16-Celsa 80.8145, 17-Torre Tavernera 4,10, 18-F1 Burriac 38,100, 19-Vegas 14).

la vajilla fina seguimos encontrando la cerámica de cocina itálica y las engobadas (rojo interno pompeyano), básicamente cazuelas, platos-tapadora y morteros.

Esta vajilla estaría acompañando en los barcos que la transportaban al vino itálico, que se traía en envases del tipo Dr. 1 (fig. 8, nºs 1 a 3), ya en sus tres variantes, entre

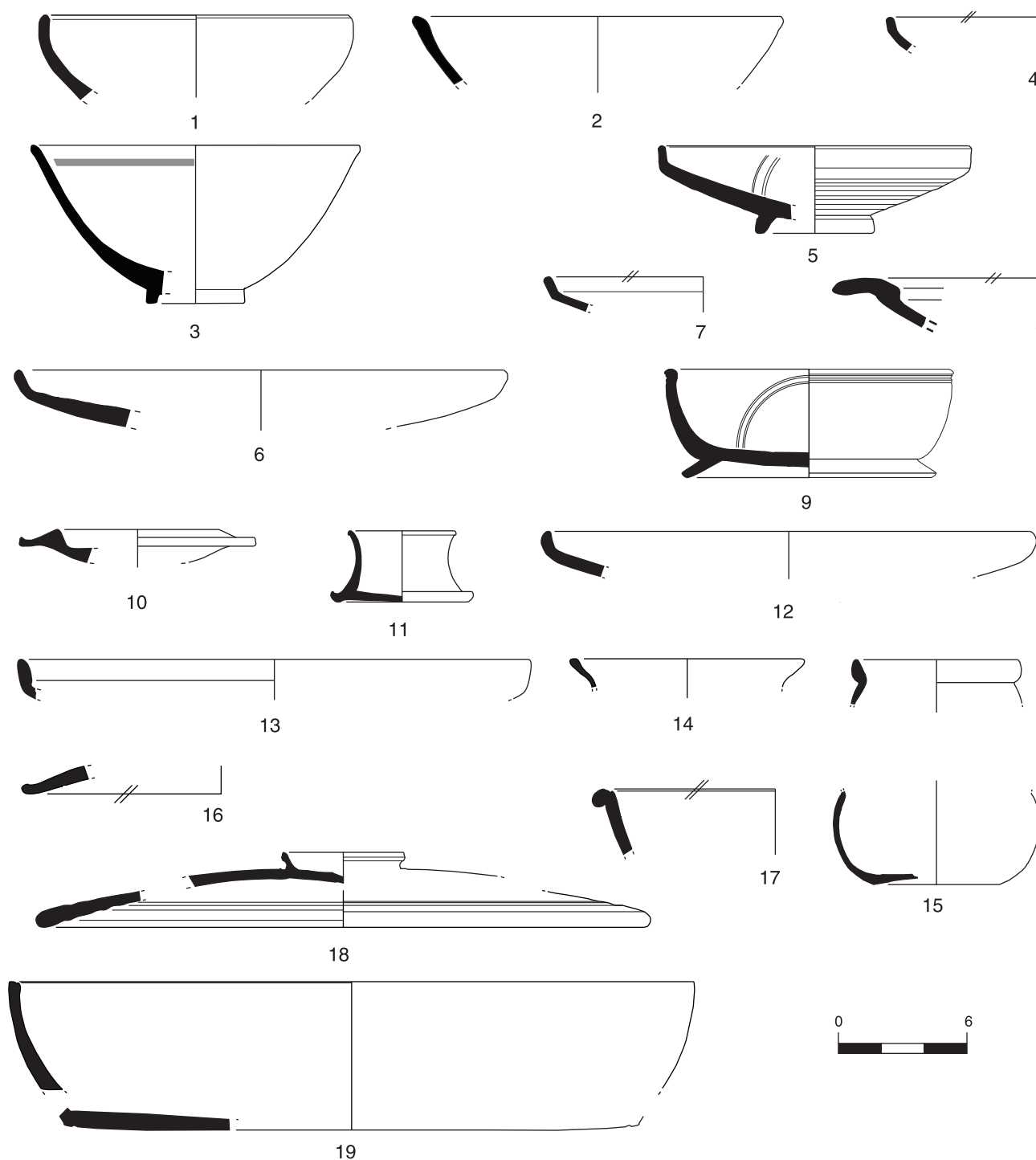
las que parece dominar ligeramente la C. Pero a estos productos de la zona tirrénica, habría que añadir los primeros ejemplares de la Italia meridional adriática, como son los contenedores vinarios Lamb. 2 y las ánforas de Brindisi, junto ánforas olearias de cuerpo ovoide de la Apulia (fig. 8, nºs 4 a 6).

Continúan apareciendo, además, importaciones un tanto exóticas, como son los vinos griegos de las islas del Egeo, presente en recipientes de Cos y de Rodas (fig. 8, nº 7), así como algunos productos centro mediterráneos, como las ánforas de la Tripolitania (fig. 8, nº 10) y las Mañá C2c/T-7.5.2.2, los *lopas* de vajilla común púnica, junto a ánforas ibizencas del tipo PE 18/T-8.1.3.3 acompañadas de vajilla común, y del Estrecho tipo Mañá C2b/T-7.4.3.3. Continúa así la dinámica comercial que se da en la segunda mitad del siglo II a.C. en *Tarraco* durante, al menos, los años siguientes, hasta mediado el siglo.

/// El final del período republicano

Hacia mediados del siglo I a.C. vemos un cambio en las tendencias de las importaciones, tanto por el cambio de productos como por la diversificación de los centros productores/exportadores. Así es que en el apartado de la vajilla fina destaca la presencia de barniz negro del tipo A tardío (fig. 10, nºs 1 y 3), que en muchas piezas presenta restos del barniz intencionalmente rojo, junto a producciones que podemos adscribir probablemente a la variante tardía de la B de Cales (fig. 10, nº 2, fig. 11, nºs 4 a 7) y campaniense C²¹ (fig. 8). Como novedad importante destaca la llegada de vajilla de barniz rojo, en concreto vajilla etrusca del tipo T.S. Itálica²², forma Goudineau 1 (fig. 10, nº 9), la variante de las páteras L. 5/7 de barniz negro, así como vajilla oriental de barniz rojo del tipo pre-sigillata. Completarían esta vajilla los vasos de paredes finas (fig. 10, nºs 10 a 12, 14 y 15), que diversifican los típicos cubiletes de borde ganchudo de las formas Mayet 1 y 2 en sus diversas variantes con vasos de paredes rectas como los Mayet 24 y Marabini 12, y los ovoides con labio carenado Mayet 21. Acompañan a esta vajilla, como viene siendo habitual en los contextos tardorrepublicanos, cerámica de cocina

itálica y engobada de rojo interno pompeyano, destacando los platos-tapadera (fig. 10, nº 16).

Si bien la Península Itálica continua siendo el lugar de donde procede el grueso de la vajilla fina tarraconense de este momento, respecto a los productos alimentarios que se comercializan en ánforas hay un cambio importante, ya



Figura 10 — Importaciones cerámicas del final del período republicano.

1 campaniense A (Fondo de pátera con decoraciones incisas), 2 probable campaniense B de Cales L. 3, 3 campaniense A L. 5/7, 4 a 7 probable campaniense B de Cales (4-L. 5/7, 5-L. 33b, 6-L. 1, 7-L. 5/7), 8 campaniense C L. 5/7, 9 T.S. Itálica Goudineau 1, 10 a 12, 14 y 15 paredes finas (10-Marabini 12, 11-Mayet 3B, 12-Mayet 14, 14-Mayet 2D, 15-Mayet 21?), 13 gris de la costa catalana L. 1, 16 tapadera de común itálica, 17 lopa púnica.

21 Entre las formas de la A cabe destacar la pervivencia de formas propias de esta producción como las omnipresentes Lamb. 27, 31 y 36, así como las páteras Lamb. 5 y las numerosísimas Lamb. 5/7. De los ejemplares probablemente calenos tendríamos representadas formas más antiguas como la F 2615 y Lamb. 55? Junto a piezas del repertorio formal propio de la B como son la copita Lamb. 2, el pixis Lamb. 3, el plato alto Lamb. 4 y las copas Lamb. 1 y 8, y la muy numerosa pátera Lamb. 5/7.

22 Esta producción se inicia en el área etrusca, en la ciudad de Arezzo, cuyos talleres se extienden por la Península Itálica e incluso con sucursales provinciales, como sucede en Lyon (Roca, 363). Al ser ésta una de las piezas más antiguas seguramente procedería de algún taller etrusco.

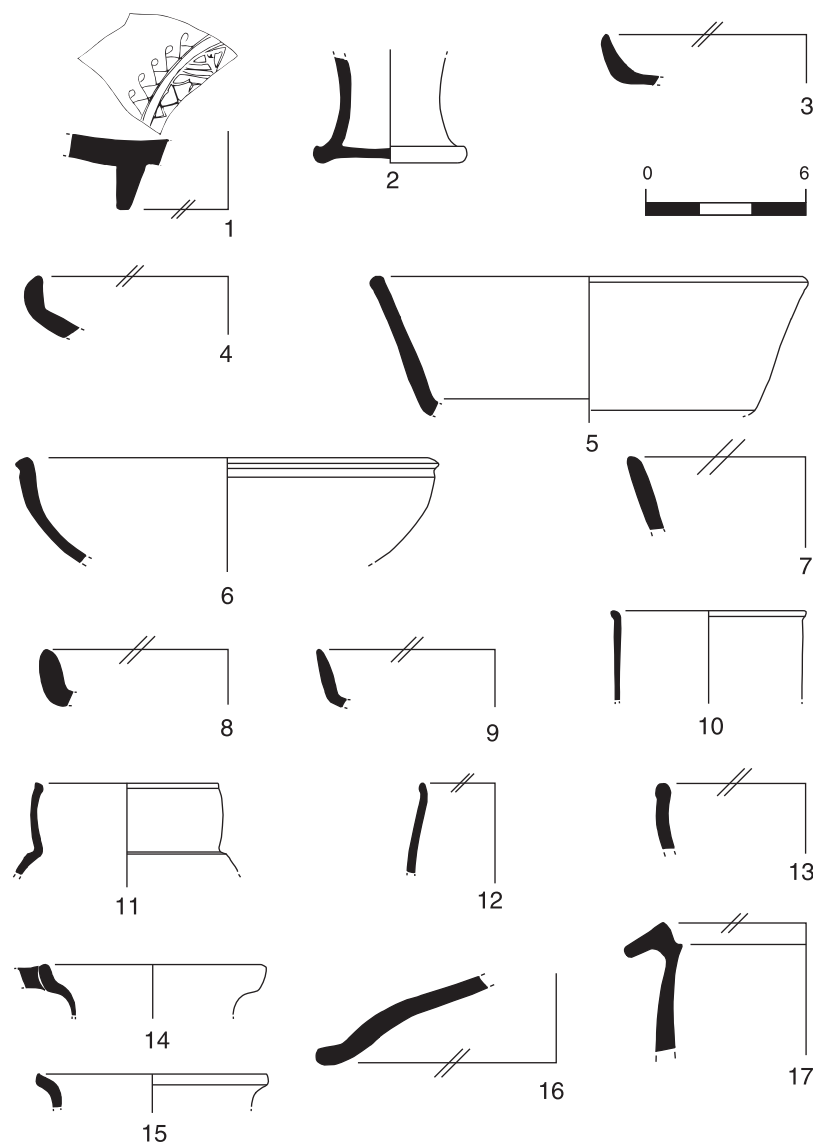

Figura 11 — Importaciones cerámicas del final del periodo republicano.

1 ánfora púnica del círculo del Estrecho de Gibraltar T-7.4.3.3/Mañá C2b, 2 a 6 ánfora bética (2, 3 y 6-Dr. 7/11, 4 y 5-Haltern 70), 7 y 8 ánfora sud-hispánica Lomba do Canho 67, 9 y 10 ánfora bética (9-Halt. 70, 10-Dr. 1C), 11 ánfora tarraconense Pascual 1.

que junto a las importaciones de vinos itálicos²³, aún la más numerosa, empiezan a destacar en número los envases vinarios locales²⁴, que hacia mediados de siglo ya se están produciendo en Cataluña de forma importante (fig. 11, nº 11), principalmente en la Laietania (Comas 1998, p. 219 ss), junto algún ejemplar más exótico procedente de las islas griegas²⁵. Completarían estas importaciones los salazones sud-hispánicos de tradición púnica, que llegan en ánforas T-7.4.3.3/Mañá C2b²⁶ (fig. 11, nº 1), y en envases ya de tipología romana, que serán muy abundantes en época augustea, como son las Dr. 7/11 y LC-67²⁷, junto a vino bético que llegaría en ánforas Dr. 1C y Halt. 70²⁸, que ya es mencionado en la historiografía antigua por Estrabón (III, 2, 6) y que está presente en *Tarraco* a finales del período republicano (fig. 11).

/// El reinado de Augusto

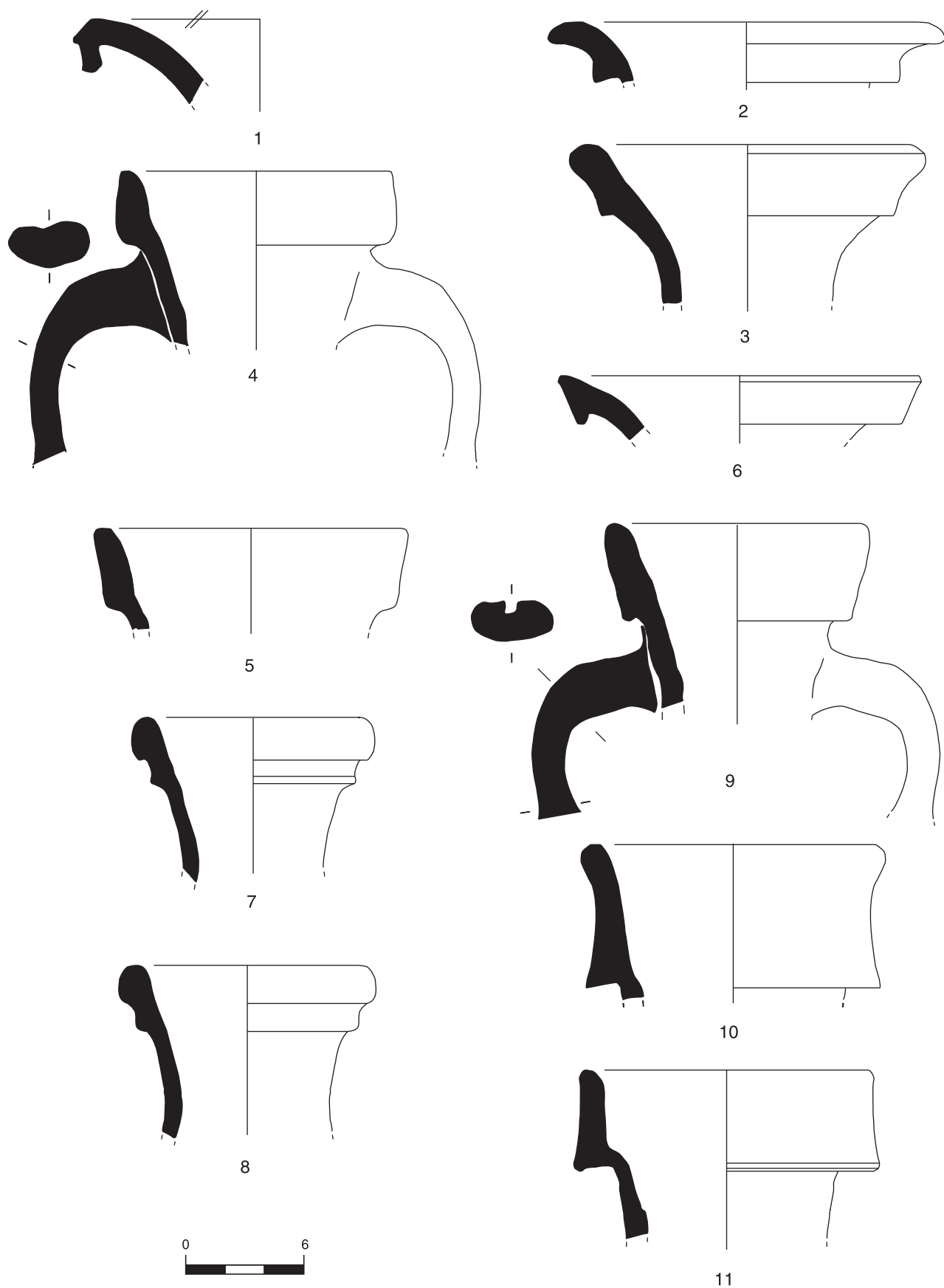
Con la llegada de Augusto al poder se establece un nuevo sistema político-administrativo a lo largo de todo el territorio romano que implicará la transformación del sistema económico. A partir de ese momento las provincias periféricas de Roma entran en el circuito comercial de ésta importándose y exportándose productos por toda la cuenca mediterránea bajo un estricto control del fisco imperial.

En función de los datos de que disponemos actualmente, vemos como *Tarraco* participa activamente en esta transformación económica del Imperio incorporándose de una manera definitiva a las rutas marítimas relacionadas básicamente con el vino, no sólo como centro receptor sino como exportador.

La vajilla fina²⁹ dominante durante los primeros años del reinado de Augusto sigue siendo la cerámica de barniz negro. Cabe destacar la abundancia de la Campaniense B típica del siglo I a.C., destacando por encima de todas las formas y de una manera absoluta, el plato Lamb. 5. Por otro lado, la presencia de Campaniense B de Cales, que se documenta en contextos tarraconenses desde finales del siglo II a.C., es todavía significativa. Las formas representadas en el nivel que utilizamos de referencia son M-1222, M-1640 y M-2822. En proporciones sensiblemente inferiores se presenta la Campaniense A tardía que, a diferencia de la clase anteriormente comentada ofrece un repertorio bastante más amplio. La presencia de formas que se comienzan a recibir entorno a finales del siglo

III a.C. y principios del II a.C., como pueden ser las copas Lamb. 27, 31 y 33 y el plato Lamb. 36 (Díaz 2000), nos da una idea de la larga perdurabilidad y aceptación que tuvieron durante el período tardorepublicano en *Tarraco*.

Progresivamente se irán imponiendo las producciones de barniz rojo itálico, T.S. Itálica, que llegará a dominar el mercado de la cerámica de lujo casi por completo. Ya hemos visto como desde el tercer cuarto del siglo I a.C. se documenta la forma Goud. 1/*Consp.* 1. Progresivamente se irán incorporando el resto de las producciones itálicas caracterizadas en un primer momento por tener un pie ligeramente alto y macizo, recordando las producciones de barniz negro. Los conjuntos analizados³⁰ a este respecto nos ofrecen escasa información sobre este fenómeno, pero los tipos de pies localizados pueden identificarse con las formas *Consp.* 4.5, 7, 10, 11 y 12 entre otras (fig. 12, nºs 1 a 3).

En líneas generales la cerámica común en época de Augusto presenta una cierta continuidad con respecto al momento anterior. Se documentan de una manera masiva producciones y formas típicas de época tardorepublicana como por ejemplo los *lopas* o cazuelas del tipo Vegas 14 de cerámica itálica. Cabe destacar la abundancia de cerámicas ibéricas del tipo *kalathos*³¹. El resto de las formas conocidas se relacionan con ollas de labio más o menos exvasado, en ocasiones apuntado, en otras biselado y mayoritariamente redondeado.

Las ánforas son los recipientes donde más claramente se observa la transformación económica que se produce durante el reinado de Augusto. Por lo que respecta a las ánforas extrapeninsulares cabe destacar la presencia de ánforas vinarias del tipo Dressel 2-4. Aunque el tipo mayoritario seguirá siendo la forma Dr 1, que progresivamente acabará por desaparecer, dejando paso a la forma Dr 2-4 (fig. 12, nºs 9 y 10). Este recipiente será imitado en toda la cuenca mediterránea y presenta una larga cronología que se inicia a finales del siglo I a.C. perdurando, en el caso de *Tarraco*, muy probablemente hasta el siglo III d.C. (Macías *et alii* 1997).

Entre las ánforas de la Península Ibérica cabe destacar la presencia de los recipientes de transporte de vino conocidos más significativos : en este momento parece finalizar la producción del tipo Laietania 1/Tarraconense 1, se encuentra en el momento de máxima difusión el tipo

23 Que llegan en contenedores Dr. 1 de sus tres variantes y Lamb. 2

24 De las formas Pascual 1 y Layetana 1, y también del tipo Oberaden 74.

25 Concretamente ánforas Dr. 2-4 de Cos.

26 Este tipo de envase, el único de morfología púnica, también era utilizado para el transporte de vino bético, como ha quedado de manifiesto a raíz de las últimas investigaciones, a las que remitimos : García Vargas 2001, 57-175.

27 Cuyo contenido se cree que podía ser muy variado, desde conservas de salazones, aceite, vino, *defrutum*...

28 Que también podrían haber contenido olivas preparadas en *defrutum* (Carreras 2001, p. 419 ss).

29 Se han documentado fragmentos de cerámicas prearetinas y paredes finas pero la falta de formas concretas en los contextos analizados nos impide hipotetizar sobre las formas a las que podrían pertenecer.

30 La mayoría de los fragmentos conocidos son informes o bien pertenecen a la base del recipiente.

31 En diversos conjuntos conocidos, como por ejemplo los fechables en época de Augusto en la zona de Parc Central, el *kalathos* ibérico, es la forma mayoritaria de cerámicas comunes.



Figura 12 — Importaciones cerámicas de época augustea.

1 a 3 T.S. Itálica ; 4 ánfora Bética Dressel 20 ; 5 ánfora Tarraconense Pascual 1 ; 6 ánfora Bética Lomba do Canho 67 ; 7 ánfora oriental Dressel 5 ; 8 ánfora bética Dressel 7/11 ; 9-10 ánfora Tarraconense Dressel 2-4 ; 11 ánfora bética Haltern 70.

Pascual 1 (fig. 12, nº 5) (Miró 1988) y se intensifica la producción de Dr 2-4, que acabará sustituyendo como envase de transporte de vino a las dos formas anteriormente comentadas. Aunque ya están en contextos pre-augusteos, parece probable que durante el reinado de Augusto se inicie la utilización masiva de las ánforas

Oberaden 74/Dr 28 para comercialización de vino tarraconense tal y como se constata en las intervenciones efectuadas en el Teatro de *Tarraco* (Gebellí 1996).

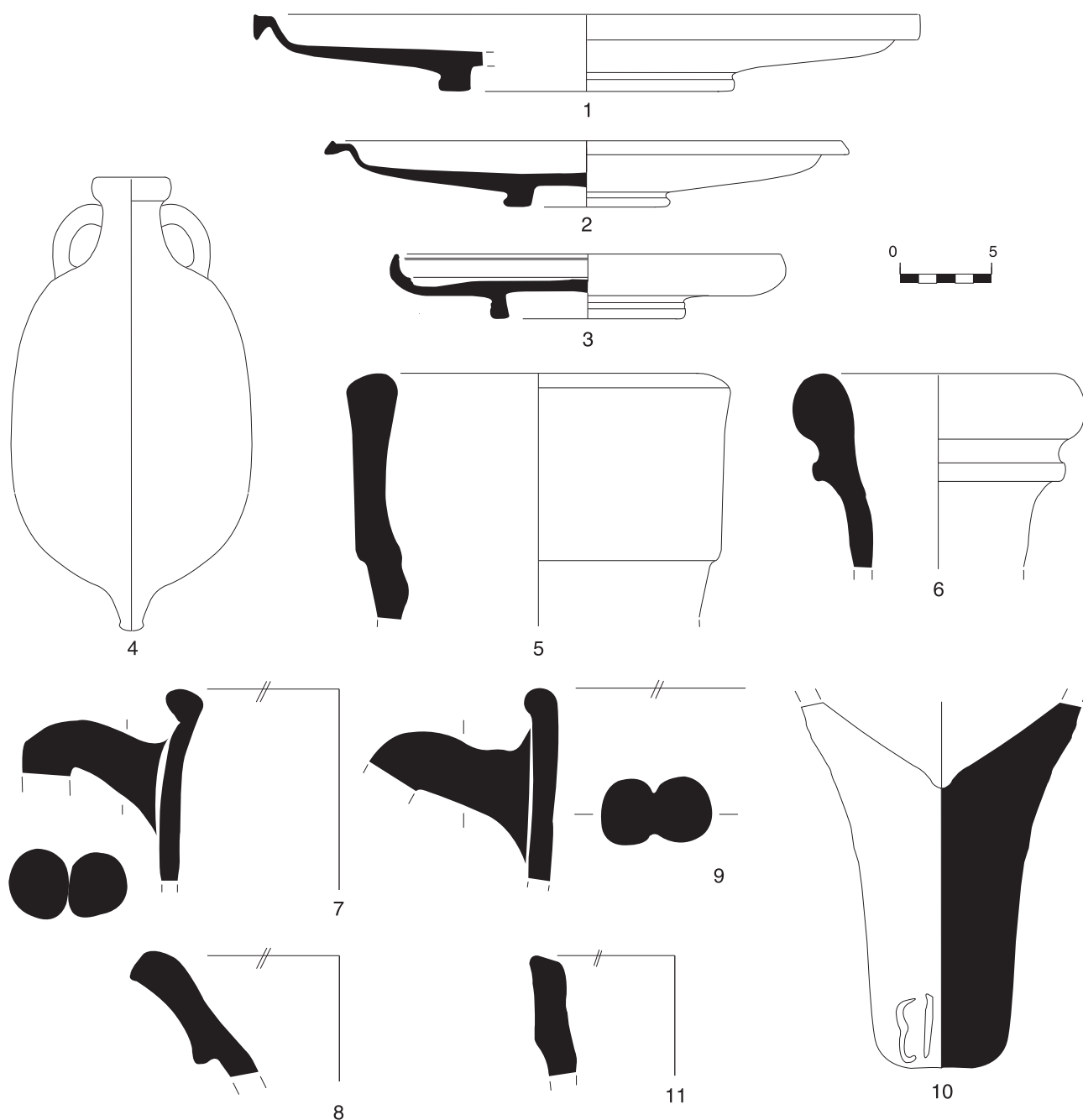
El recipiente por excelencia del sur de la Península Ibérica en época de Augusto es el tipo Dr 7/11 (fig. 12, nºs 8)³². Se trata de un envase fabricado por todo el litoral

³² Se conocen una gran cantidad de variantes de bordes de ánforas Dr 7/11 pero hoy en día todavía no ha sido posible establecer si existe una evolución cronológica de éstos.

andaluz (Lagóstena 2001), en Cataluña³³ (Miró 1988) y en la Galia (Molina 1997) concebido para transportar diferentes salsas de pescado y *garum*. Se comienza a fabricar a finales del siglo I a.C. perdurando hasta finales del siglo I d.C., momento en el que es sustituido por los contenedores Beltrán IIA i IIB.

También en este momento se documentan las primeras ánforas olearias del tipo Dr 20 (fig. 12, nº 4) de producción igualmente surpeninsular. Las exportaciones de aceite en Dr 20 se inician poco antes del cambio de Era perdurando hasta el siglo III. Estos primeros prototipos de ánforas olearias imitan los tipos olearios de origen itálico del grupo de Brindisi. Al margen de los ejemplares documentados recientemente en la ciudad de *Tarraco* cabe destacar la presencia de la variante A en el pecio de Els Carbuncles (Berni 1998), una nave hundida cerca de la costa tarraconense.

Las últimas ánforas documentadas originarias del sur de la Península Ibérica son los tipos Haltern 70 (fig. 12, nº 11) y Lomba do Canho 67 (fig. 12, nº 6). Por lo que respecta a la primera podemos decir que se documenta de una manera relativamente abundante en los contextos por nosotros conocidos. Se trata de un recipiente que transportaba *defrutum* (Molina 1997) cuyo inicio de fabricación se sitúa en la segunda mitad del siglo I a.C. prolongándose su utilización hasta época flavia. Por otro lado, el recipiente conocido como Lomba do Canho 67 ha sido individualizada recientemente (Molina 1995) y todavía no se ha podido realizar una contrastada valoración de su presencia en *Tarraco*, puesto que conocemos escasos ejemplares. Su utilización parece centrarse entre la recta final de la tardorrepublica y los primeros decenios del siglo I d.C. (Molina 1995, 1997).

/// La dinastía Julio-Claudia

La consolidación en el poder de la dinastía julio-claudia supone una continuidad de la política establecida por Augusto. *Tarraco*, progresivamente se estaba convirtiendo en uno de los núcleos más importantes del Mediterráneo occidental, puerto ineludible de las transacciones comerciales entre la gran urbe y el extremo occidente.

Por lo que respecta al reinado de Tiberio, ceramológicamente nos encontramos con una situación parecida a la del reinado de Augusto. Entre la vajilla fina³⁴ destaca de una manera notable de la Terra Sigillata Itálica. A las formas ya documentadas en época augustea se añaden ahora las formas *Consp.* 20, 21, 33 y 36³⁵. Se siguen documentando aunque en proporciones muy reducidas, barnices

negros del tipo Campaniense A y B (formas Lamb. 2, 5 y 8) y se incorpora la T.S. Sudgálica³⁶.

Entre las ánforas el panorama durante el periodo julio-claudio será prácticamente igual al periodo augusteo. Destaca ahora la escasez de ánforas del tipo Taraconense I/Laetania 1 que parece dejarse de producir durante el reinado de Augusto y el auge de recipientes de producción local, sobre todo de Dr 2-4, que presentará ahora un labio más redondeado y macizo y, en menor medida, de Pascual 1. El ánfora itálica del tipo Dr 2-4 tendrá altibajos, destacando su presencia en contextos de Claudio-Nerón. Cabe destacar de una manera testimonial la presencia de ánforas orientales del tipo Dressel 5.

Hacia finales del reinado de Tiberio o quizás ya en época de Claudio la vajilla fina va ampliando el repertorio formal. Los recipientes de T.S. Itálica siguen dominando casi por completo el mercado de la vajilla fina, si bien ya se empieza a notar la presencia de recipientes de T.S. Sudgálica (formas Drag. 18/31, 16, 24/25 y 27 y Ritt. 8). Los recipientes anfóricos continúan siendo los mismos que los comentados para el periodo augusteo si bien, alguno de ellos, como por ejemplo las ánforas olearias Dressel 20 presentan ligeros cambios tipológicos. Por lo que respecta a las cerámicas comunes y de cocina cabe destacar la llegada a *Tarraco* en este momento de la primera producción de cerámica de cocina africana, concretamente la tapadera Ostia II, 302 (Aquilué 1985).

Entre los reinados de Claudio y Nerón se terminan de incorporar la práctica totalidad de las formas de T.S. Itálica que se conocen tal y como lo demuestra el nivel 1078 de la parcela 13B del PERI 2 de Tarragona (CODEX 2000). A ello se une la presencia más que notable de la T.S. Sudgálica (formas Drag. 15/17, 18, 24/25, 27, 29, Herm. 11A ?, 18 y Ritt. 8). También es a partir de este momento cuando disponemos de información suficiente como para referirnos a las Paredes Finas. Las formas documentadas en el nivel fechado entre los reinados de Claudio y Nerón nos indican una alta perdurabilidad de formas típicas de época augustea como lo son las formas Mayet XIV, XVI y XXI. Por otro lado también hay formas que presentan un marco de producción algo más amplio, como lo es la forma Mayet X y por último, de entre las formas típicas de época de Claudio y Nerón tan sólo podemos destacar la presencia de las formas Mayet XX y XXXVII (López 1989). También se amplía el repertorio de la cerámica de cocina africana con la forma Ostia II, 306 (Aquilué 1985)³⁷.

33 Por lo que respecta al territorio próximo a Tarraco cabe señalar que se han detectado evidencias de la fabricación de ánforas del tipo Dr 7/11 en los talleres cerámicos de l'Aumedina (Tivissa) y Mas d'en Catxorro (Benifalset) (Revilla 1993). En la zona del Camp de Tarragona se conocen una gran cantidad de hornos cerámicos pero poco de ellos han sido excavados. Presumiblemente se pudieron fabricar ánforas del tipo Dr 7/11 en algunos de ellos como por ejemplo Mas de Coll, Els Antígons o La Boada (Miró 1988). Recientemente, en las intervenciones efectuadas en la parte baja de la ciudad de Tarragona por parte de la empresa CODEX se ha recuperado un fragmento de ánfora Dr 7/11 completamente quemada, por lo que no es descartable que también se fabricaran en la propia ciudad de *Tarraco*.

34 Igual que sucede durante el periodo augusteo también se documentan restos de prearetinas, paredes finas y cerámicas comunes de posible procedencia africana pero no disponemos de las formas concretas.

35 Citamos tan sólo las formas que han sido posible identificar en los diferentes contextos por nosotros conocidos.

36 La primera forma documentada es la Drag. 17B.

37 En uno de los niveles estudiados se han documentado dos fragmentos de cerámica de cocina africana identificadas como Ostia III, 267 y Ostia I, 261 interpretadas como intrusiones.



Figura 13 — Importaciones cerámicas de época Julio-Claudia.

1 a 3 ánfora Tarraconense Dr. 2-4, 4 y 6 ánfora Sud-hispánica Dr. 7/11, 5 y 7 ánfora Tarraconense Oberaden 74, 8 ánfora Bética Dr. 20.

3. Cerámica y dinámica comercial en Tarragona entre el siglo III a.C. y mediados del I d.C.

La victoria de Roma en la Segunda Guerra Púnica supuso no sólo el control político y territorial del Mediterráneo occidental, con el establecimiento de *Tarraco* como plaza fuerte en la Península Ibérica, sino su hegemonía en la navegación marítima, es decir, en el tráfico comercial. Este hecho se ve reflejado en los contextos cerámicos que hemos estudiado, con un claro dominio de las importaciones itálicas, donde el vino transportado en

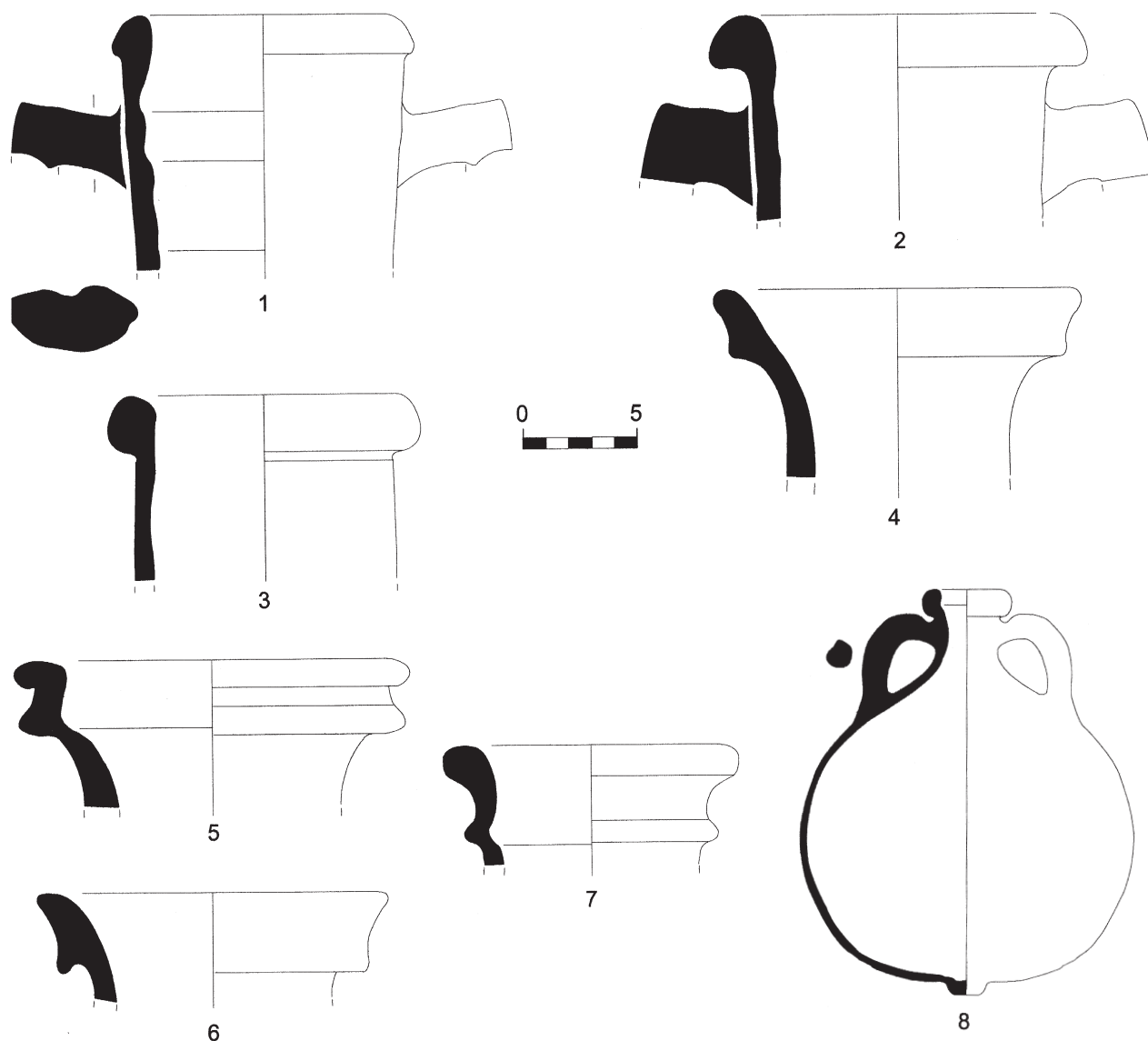
ánforas greco-itálicas, a las que acompaña la cerámica de barniz negro, casi exclusivamente campaniense A Media junto a algún ejemplar de Cales, y cerámica común y de cocina, supone el 61% de los contenedores anfóricos³⁸. Sin embargo, este importante hecho bélico no supuso el final de las exportaciones púnicas a la Península Ibérica, tanto centromediterráneas como ebusitanas y del Estrecho, que tienen una gran importancia a finales del siglo III a.C. Lo que se detecta, a raíz de los estudios generales (Ramón 1995, p. 289 s.) y de los contextos tarraconenses, es una continuidad en la llegada de estos productos, como son los envases que, probablemente, traían vino del área tunecina

38 Tanto en el conjunto recuperado en la calle Apodaca 9 como en la calle Caputxins 23, fechables en el segundo cuarto del siglo II a.C.



Figura 14 — Importaciones anfóricas de la primera mitad del siglo II a.C. 1-Apodaca 9, 2-Caputxins 23.

Figura 15 — Importaciones anfóricas de la segunda mitad del siglo II a.C. 1-Apodaca 7, 2-Parc Central.

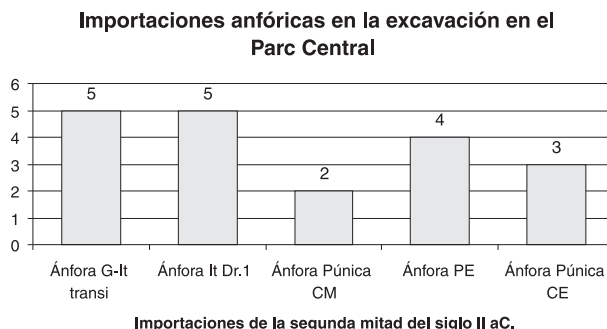
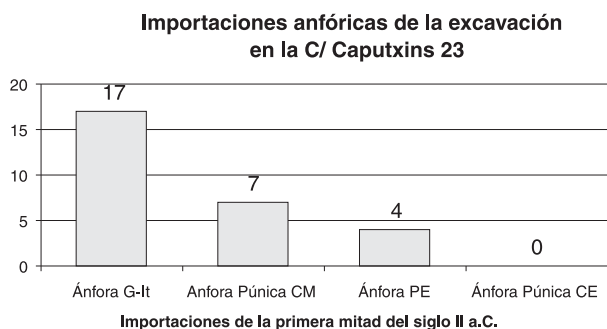
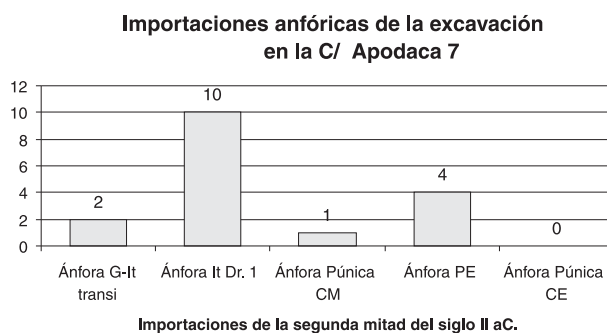
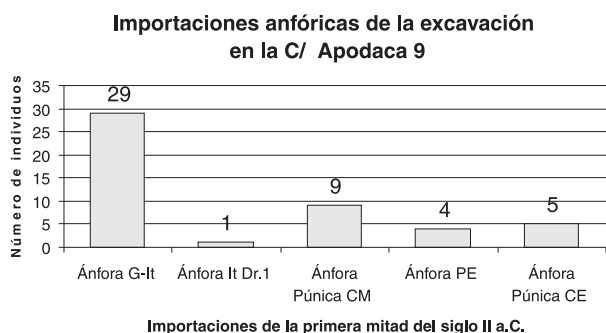

Figura 16 — Importaciones anfóricas de la primera mitad del siglo I a.C. Gasòmetre 32.

Figura 17 — Importaciones anfóricas del final del periodo republicano. Plaza de la Font.

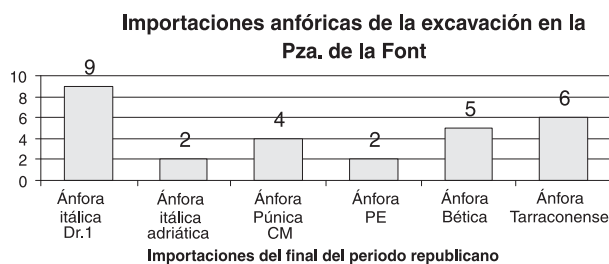
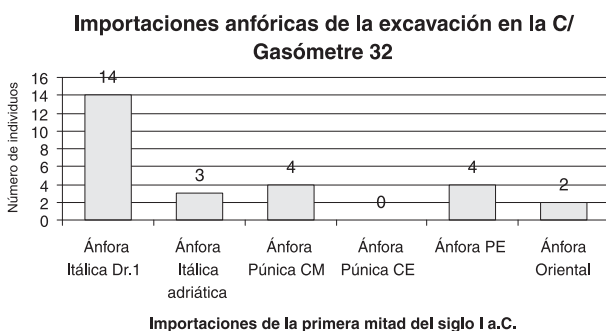

Figura 18 — Importaciones anfóricas de época augustea. Parc Central.

Figura 19 — Importaciones anfóricas de época Tiberio/Claudio. Parcela 13B del PERI-2.

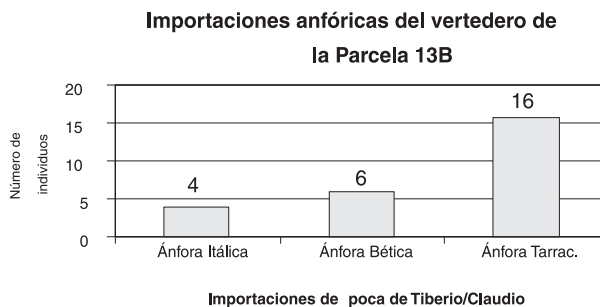
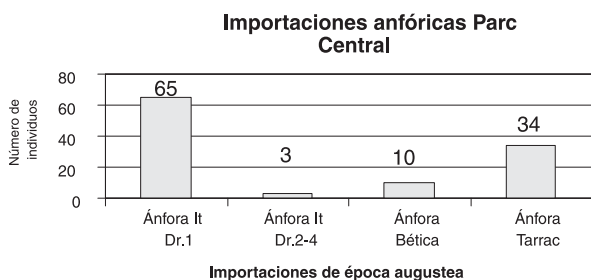

Figura 20 — Importaciones anfóricas de época Claudio/Nerón. Parcela 13B del PERI-2.

inicialmente en contenedores Mañá D/T-5.2.3.1 y luego en envases del tipo Mañá C 1/2 y C2 de la serie 7.0.0.0³⁹ acompañadas de cerámica común⁴⁰, así como el vino ebusitano que llegaba en ánforas PE 24 y PE 17. Además contamos también con la incipiente llegada, que irá en aumento en los años siguientes, de las ánforas de salazones y conservas del Círculo del Estrecho, como los primeros contenedores numantinos (T-9.1.1.1) procedentes del área gaditana, y que manifiestan la « continuidad y pujanza comercial de los centros púnicos de Eivissa o, incluso, la propia Cartago tras el enfrentamiento militar » (Ramon 1995, p. 291).

La segunda mitad del siglo II a.C. supone un momento de ruptura con la situación anterior. El poder de Roma, que ha acabado con su principal enemiga, Cartago, en la Tercera Guerra Púnica, busca afianzarse en los territorios conquistados con una política que, definitivamente, consolide su establecimiento fundando nuevas ciudades y acabando con sublevaciones de los pueblos sometidos. En este contexto encontramos la fundación de la ciudad de *Tarraco*, que supuso el final del *oppidum* ibérico, al que se superpondrá una ciudad de nueva planta de tipo romano⁴¹. Además la ciudad, capital provincial de la *Hispania Citerior* desde el 197 a.C., se convierte en la base militar y de internada de las numerosas tropas itálicas que llega con motivo de las Guerras Celtibéricas (152-133 a.C.), lo que supuso un brusco aumento de la población latina, y no sólo de soldados⁴², a los que seguían *mercatores* y *negotiatores* romanos, que se encargaban de abastecer a la tropa de vino y otros alimentos, que constituían junto al pan la base nutricional. En este contexto tenemos que entender el gran número de ánforas del tipo Dr 1, que

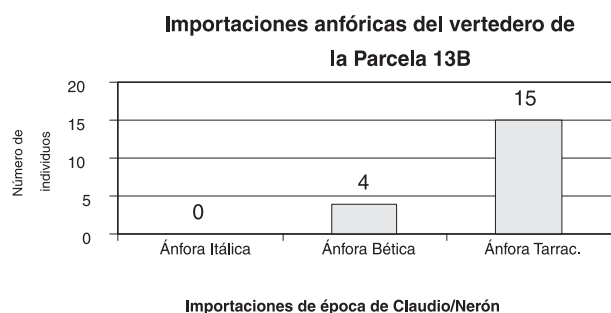

Figura 21 — Importaciones anfóricas de época Julio-Claudia. Parcela 22B del PERI-2.

transportaban hasta aquí el vino campano, y que es el envase mayoritario con diferencia en los contextos estudiados⁴³, al que suelen acompañar ánforas vinarias ibicencas de los tipos PE 17, 18 y 24, así como conservas de pescado de las factorías del Estrecho, en concreto gaditanas, en envases CC.NN./T-9.1.1.1. A este comercio marítimo está igualmente ligada la llegada de vajilla fina de barniz negro, a la que se suma en estos momentos la de paredes finas. Respecto al barniz negro destaca la presencia de campaniense A, mayoritaria, junto a barniz negro de Cales, de manera que la Campania es el gran centro abastecedor de vino y vajilla fina para su consumo durante este momento, siendo prácticamente anecdótica la presencia de campaniense B etrusca. Este hecho estaría directamente relacionado con el desarrollo, en la región campana, de las grandes *villae* monumentales productoras de vino que abastecían a la población itálica, principalmente el ejército, en el occidente del Imperio⁴⁴. A lo largo de la segunda mitad de siglo las *villae* productoras se van extendiendo por el resto de la Península Itálica, llegando a nuestros yacimientos importaciones de vino del área etrusca y lacial, junto a vajilla campaniense B que, como ya hemos dicho, es siempre testimonial y muy escasa.

A largo del siglo I a.C. las importaciones se van diversificando, como demuestran los contextos que hemos podido estudiar. Así, junto a las ánforas vinarias tirrénicas, llegará vino y aceite de la Italia adriática y de la zona de Apulia (Lamb. 2 y ánforas olearias apulas). Esta diversificación hace que nos lleguen nuevos productos, como los vinos de las islas del Egeo (Rhodas, Chios y Cos), y los de

39 En concreto los tipos T-7.3.1.1 y 7.4.2.1 definidos por J. Ramon en su obra sobre las ánforas púnicas (Ramón 1995).

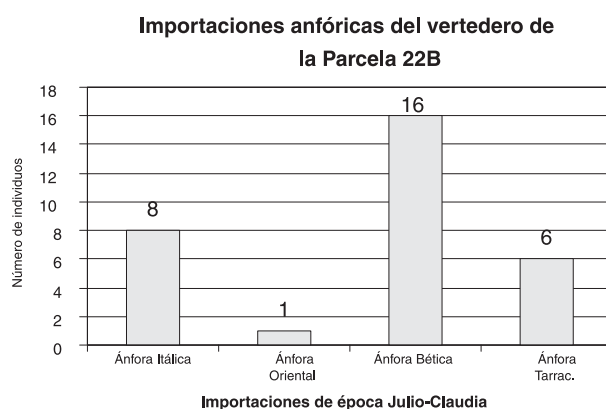
40 *Lopades* y tapadoras de Lancel 911a1 básicamente.

41 Para más datos sobre esta cuestión, remitimos a las recientes publicaciones citadas en la bibliografía : Macias 2000, Díaz y Puche 2001.

42 El ejército fue un destacado factor del incremento de la producción agropecuaria itálica, como se desprende de los últimos datos arqueológicos (Molina 1997).

43 Para más datos remitimos a las últimas publicaciones sobre el tema : Díaz 1996 y 2000, Díaz y Gebellí 2000, Díaz y Puche 2001.

44 El ejército constituyó uno de los motores de la producción y exportación agraria itálica, a partir de las *villae* de producción esclavista : primero la *villa* catoniana y en la segunda mitad del siglo II a.C. la varroniana.



Figura 22 — Procedencia de las importaciones en Tarragona en época ibérica.



Figura 23 — Procedencia de las importaciones en Tarragona en época tardorrepública.

la Tripolitania, que vendrían relacionados con una corriente de importaciones orientales que se da entorno al 50 a.C. y que se conoce bien en la *Galia* (Hesnard 1990, p. 47-54). Estos contenedores anfóricos vienen acompañados de cerámica de barniz negro, principalmente campaniense A *tardía*, que a lo largo de esta centuria continua siendo la vajilla fina mayoritaria.

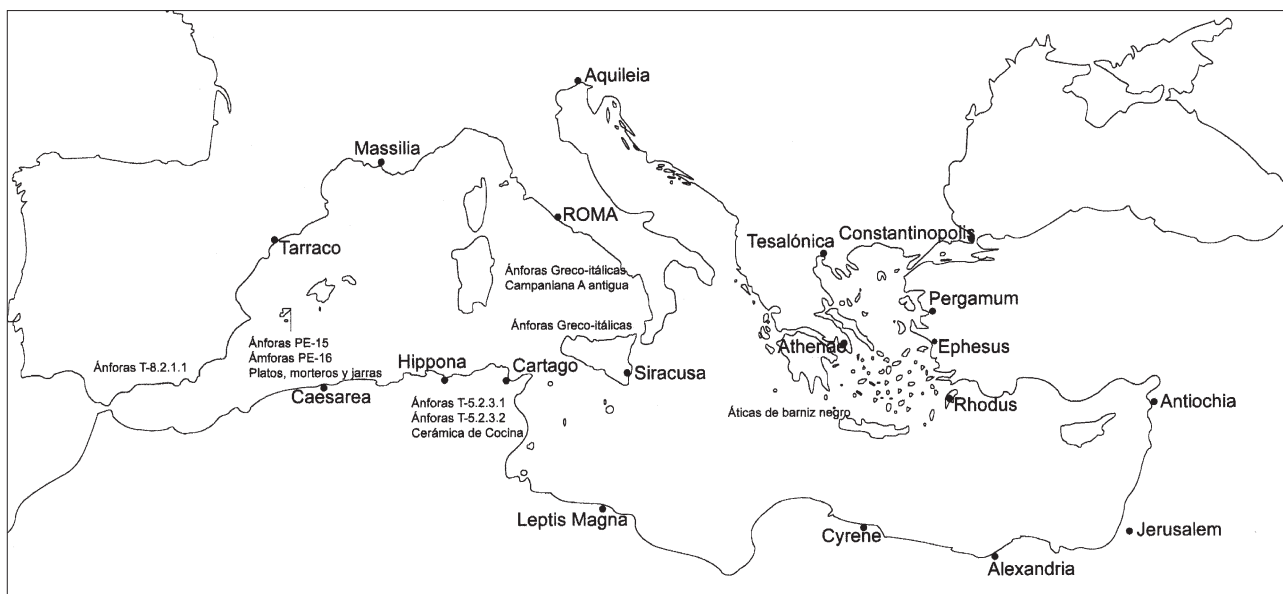
A raíz de la política colonizadora con veteranos iniciada por César y continuada por Augusto, se fundan nuevas

ciudades y se implanta el modelo itálico de *villa* para la explotación del territorio hispánico, hecho que repercutirá en la disminución de los productos importados itálicos. Este proceso se inicia primero en la Bética⁴⁵ entre el segundo y tercer cuarto del siglo I a.C.⁴⁶, y las primeras evidencias arqueológicas son la fabricación de ánforas del tipo Lomba do Canho 67, entorno al 50 a.C. (Molina 1997, p. 239-245). Posteriormente parece que es en la *Laietania* donde se empieza a producir y exportar vino, en envases

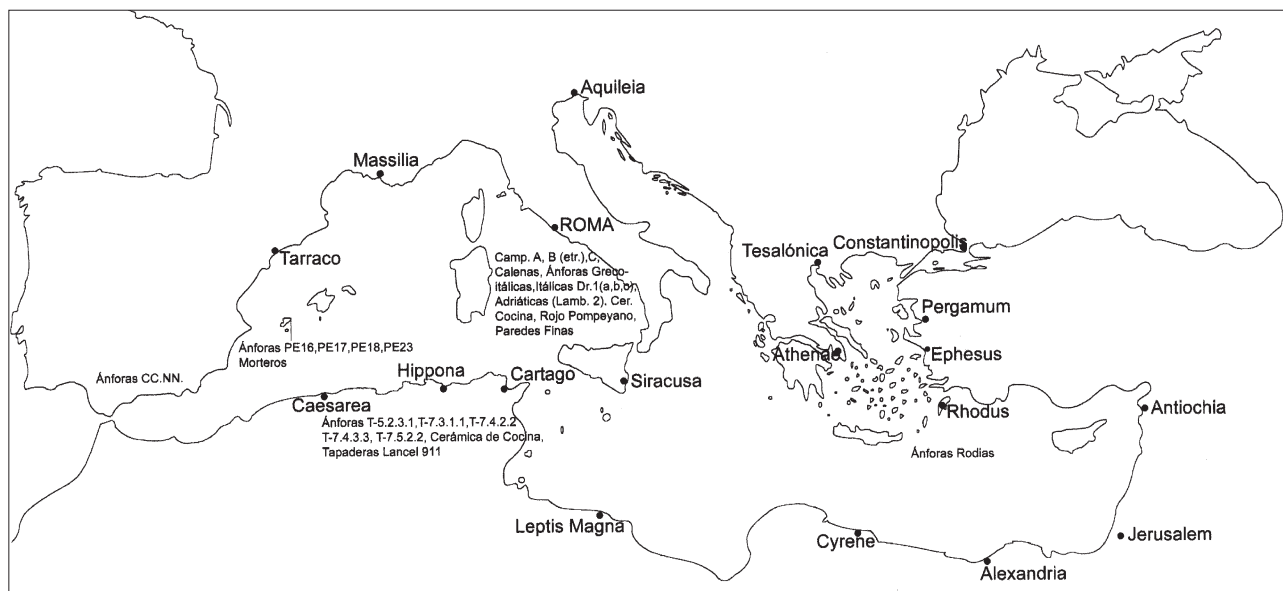
45 Con una antigua tradición en la fabricación de salazones, que en estos momentos comercializa en las ánforas T-7.4.3.3, un tipo de recipiente que intenta competir con la llegada de productos tunecinos en contenedores T-7.5.2.3 (Ramon 1995, p. 289).

46 Pausanias cita a Estrabón, quien dice que en el año 70 a.C. la Bética exportaba grano, vino y aceite (Tchernia 1986, p. 140).



Figura 24 — Procedencia de las importaciones en Tarragona en época augustea.

del tipo Layetana 1 y Pascual 1, desde la segunda mitad del siglo I a.C. Poco tiempo después serán los productos del Camp de Tarragona los que, ya antes del último cuarto del siglo I a.C., hagan su aparición en el mercado, como el vino transportado en envases del tipo Pascual 1 y los productos comercializados en las Oberaden 74.

La llegada de Augusto al poder no provocó en un primer momento, en términos comerciales, grandes transformaciones en *Tarraco* puesto que se observa cierta continuidad con el proceso comentado e iniciado por César. Los contactos con la Península Itálica son igualmente intensos y se comienza a generalizar la exportación desde los centros productores itálicos la T.S. Itálica que acompaña en los navíos a las ánforas vinarias. Este fenómeno no provocará un descenso inmediato de la utilización de la vajilla de barniz negro tal y como se puede observar en los diferentes contextos estudiados; más bien todo lo contrario. Hemos podido observar cómo conviven las dos producciones de vajilla fina si bien progresivamente se irá imponiendo la T.S. Itálica. Así pues debemos de valorar los recipientes de barniz negro en su justa medida ya que podemos considerar que un importante lote de las formas documentadas se continuaran utilizando durante el reinado de Augusto. Sucede lo mismo con la gran cantidad de recipientes de tradición ibérica, especialmente los cálatos y las imitaciones de la forma Lamb. 5 de la cerámica Campaniense en común oxidada y reducida ibérica.

La Península Itálica seguirá exportando vino hacia el área de territorio de *Tarraco*. Este fenómeno responde a

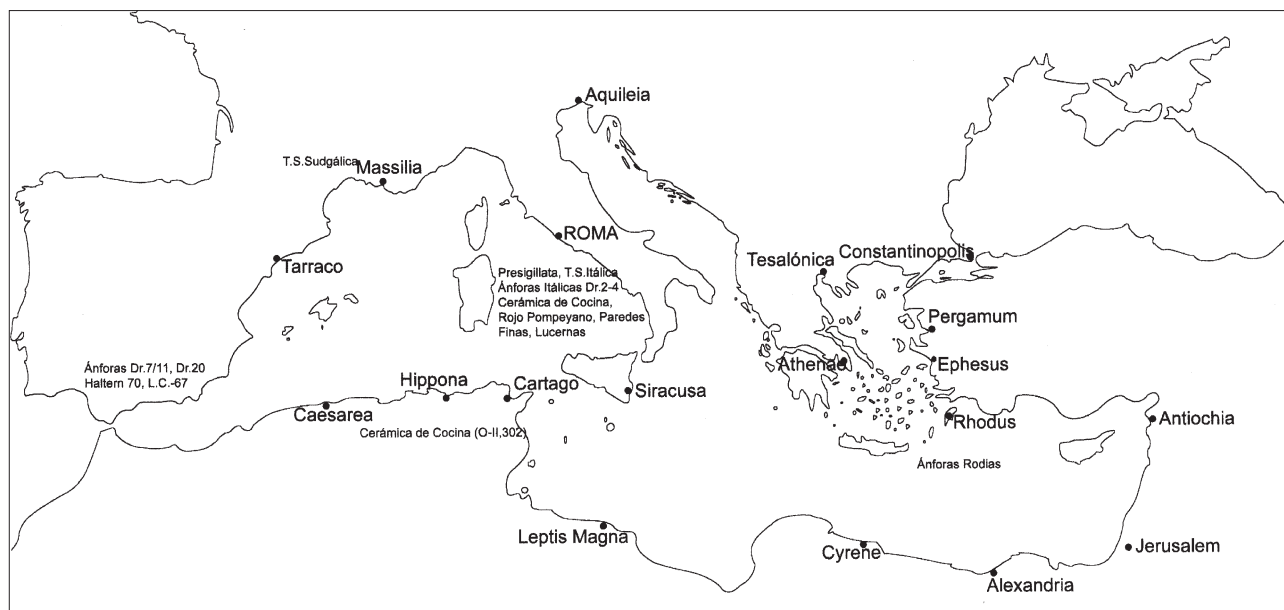
diversos factores de muy diversa índole. Por un lado la necesidad de comercializar los excedentes vinícolas itálicos llevó a los *mercatores* a buscar nuevas rutas comerciales y nuevos puertos donde vender sus productos así como a ampliar y consolidar otras ya existentes. De esta manera, *Tarraco*, comunicada con Roma de una manera estable desde la instalación del campamento militar de los Escipiones, se convierte en uno de los principales centros receptores de mercancías asumiendo de esta manera también el papel de centro redistribuidor, enviando el vino itálico y el resto de los productos a los contingentes militares, administrativos y ciudadanía en general ubicada en su territorio y en el interior de la Península Ibérica a través del ramal de la vía Auguta que comunicaba *Tarraco-Ilerda-Caesaragusta*.

La concesión de tierras a veteranos de guerra por parte de César junto con la política de agrupación de la población indígena en las ciudades que inicia Augusto ayudará a implantar el modelo de ocupación y explotación del territorio típicamente itálico. La elevada cantidad de terreno útil provocó la creación de grandes explotaciones que producían vino, probablemente de menor calidad que el itálico, pero en una mayor cantidad y mucho más barato (Molina 1997). Vinculado a este fenómeno debemos destacar la creciente implantación de centros alfareros donde se producían contenedores anfóricos de los tipos Pascual 1, Dressel 2-4 y Oberaden 74 destinadas a envasar y transportar los excedentes producidos en la zona del *territorium* de *Tarraco*⁴⁷.

47 Podemos citar una gran cantidad de centros alfareros localizados en el área inmediata de Tarraco. Destacaremos La Canaleta (Vila-seca), donde se fabricaban ánforas del tipo Oberaden 74 con el sello de *phylodamus* asociado, Dr 2-4 y Pascual 1 (Gebellí 1996), el Mas d'en Corts o Planes del Roquís (Riudoms) donde se fabricaban ánforas del tipo Dr 2-4 y posiblemente Pascual 1 (Adiego *et alii* 2000) y La Burguera (Salou) donde probablemente se fabricaban ánforas del tipo Pascual 1. Mas alejados de Tarraco debemos destacar los centros ya referenciados del Mas d'en Catxorro (Benifallet) i l' Aumedina (Tivissa) (Revilla 1993).

Los contextos cerámicos mejor conocidos hasta la fecha de época julio-claudia son los que hemos presentado en este trabajo. Ambos conjuntos forman parte de sendos vertederos, pensamos que muy útiles para el fin de este trabajo, puesto que nos introducen en envases que quedan fuera de circulación en un momento muy preciso. A través de ellos podemos ver cómo la importación de vino itálico sufre algunos altibajos debido a la cada vez más efectiva competitividad de los vinos tarraconenses que provocaran que el flujo comercial acabe moviéndose en gran medida en un único sentido : de *Tarraco* al resto del imperio, llegando de una manera minoritaria a *Tárraco* vinos de origen exótico como por ejemplo el griego. Por otro la emergente introducción de la vajilla de lujo de origen galo, T.S. Sudgálica llegará a competir de igual a igual a partir de finales del reinado de Claudio o inicios de Nerón, momento en el que mejor representada tenemos la vajilla fina itálica. El consumo de vajilla de lujo de barniz rojo itálico y sudgálico provocará la desaparición de la vajilla de barniz negro en época de Tiberio, siendo ya

ausente casi por completo en los niveles de vertidos fechados en época de Claudio.

De esta manera, a finales de la dinastía julio-claudia se nos plantea una dinámica comercial en la que *Tárraco* se convierte en un gran centro exportador, siendo a la vez una gran urbe que aglutina la fiscalización de las grandes explotaciones de viñas que generan una alta actividad empresarial en su *territorium*. En el caso de la exportación/importación de vino pasa de ser un centro receptor a un centro exportador, constituyéndose por otro lado como centro receptor de aceite bético, *defrutum* y otros productos de naturaleza piscícola originarios del sur de la Península Ibérica y exóticos de origen generalmente oriental. Siguiendo la moda itálica se introducen los recipientes de cerámica de lujo característicos de época alto-imperial : T.S. Itálica en un primer momento y poco después la T.S. Sudgálica quedando en desuso de esta manera la utilización como vajilla fina las producciones de barniz negro itálicos y los recipientes típicamente ibéricos como por ejemplo el cálatos.

Bibliografía

- Adiego, Vilaseca 2000** : ADIEGO (P.), VILASECA (A.), El centre de producció ceràmica de les Planes del Roquí, Reus (Baix Camp), en *Tarraco 99. Arqueologia d'una capital provincial romana*, Documents d'Arqueologia Clàssica, 3, Tarragona, 2000, p. 275-284.
- Adserias et alii 1993** : ADSERIAS (M.), BURÉS (L.), MIRÓ (M.T.), RAMON (E.), L'assentament pre-romà de Tarragona, en *Revista d'Arqueologia de Ponent*, 3, 1993, p. 177-227.
- Aguarod 1991** : AGUAROD (C.), *Cerámica romana importada de cocina en la Tarraconense*, Institución Fernando el Católico, Zaragoza, 1991.
- Aquilué 1993** : AQUILUÉ (X.), *La Seu del Col·legi d'Arquitectes*, Tarragona, 1993.
- Aquilué, Dupré 1986** : AQUILUÉ (X.) y DUPRÉ (X.), *Reflexions a l'entorn de Tarraco en Època tardo-republicana*, en *Fòrum 1*, Tarragona, 1986.
- Aquilué et alii 1984** : AQUILUÉ (J.), MAR (R.), NOLLA (J.M.), RUIZ DE ARBULO (J.) y SANMARTÍ (E.), *El Fòrum romà d'Empúries*, Monografies Emporitanes VI, Barcelona, 1984.
- Aquilué et alii 1991** : AQUILUÉ (X.), DUPRÉ (X.), MASSÓ (J.) y RUIZ DE ARBULO (J.), La cronologia de les muralles de Tàrraco, en *Revista d'Arqueologia de Ponent*, 1, Lleida, 1991, p. 271-301.
- Asensio 1996** : ASENSIO (D.) Les àmfors d'importació de la ciutat ibèrica d'Alorda Park o Les Toixoneres (Calafell, Baix Penedès, Tarragona), en *Revista d'Arqueologia de Ponent*, 6, 1996, p. 35-79.
- Asensio et alii 2000** : ASENSIO (D.), CIURANETA (M.), MARTORELL (S.), OTIÑA (P.) L'assentament ibèric de Tarragona. L'excavació arqueològica al carrer dels Caputxins, núm. 24, l'any 1978, en *Tarraco 99. Arqueologia d'una capital provincial romana*, Documents d'Arqueologia Clàssica, 3, Tarragona, 2000, p. 71-81.
- Asensio, Otiña e.p.** : ASENSIO (D.), OTIÑA (P.), Àmfors d'importació i comerç en època ibèrica (segles V-II aC) a la zona del Camp de Tarragona, en *Citerior*, 3, Tarragona, en prensa.
- Berni 1998** : BERNI (P.), *Las ánforas de aceite de la Bética y su presencia en la Cataluña Romana*, Barcelona, 1998.
- Cipriano, Carre 1989** : CIPRIANO (M.T.) y CARRE (M.-B.), Production et typologie des amphores sur la côte Adriatique d'Italie, en *Amphores romaines et histoire économique. Dix ans de recherche*, Collection de l'École Française de Rome 114, Paris, 1989, p. 67-93.
- Díaz 1996** : DÍAZ (M.), Excavacions en la Rambla Vella : Noves aportacions al coneixement de la Tàrraco republicana, en *Butlletí Arqueològic de la Reial Societat Arqueològica Tarraconense*, Època V, núm 18, Tarragona, 1996, p. 155-190.
- Díaz 2000** : DÍAZ (M.), Tipocronología de los contextos cerámicos tardo-republicanos en Tarraco, en *Empúries* 52, 2000, p. 201-260.
- Díaz, Gebellí 2000** : DÍAZ (M.) y GEBELLÍ (P.), Importaciones béticas en Tarraco en contextos pre-augusteos, en *Congreso Internacional Ex Baetica Amphorae Vo*, IV, Ecija, 2000, p. 1349-1358.
- Díaz, Puche 2001** : DÍAZ (M.) y PUCHE (J.M.), La cloaca tardo-republicana de la calle Apodaca, 7 de Tarragona, en *Revista d'Arqueologia de Ponent*, 11, Poveri, p. 211-239.
- Gebellí 1996** : GEBELLÍ (P.), Un nou centre productor d'àmfors al Camp de Tarragona, El forn de la Canaleta i el segell Philodamus (Vila-seca, Tarragonès), en *Butlletí Arqueològic*, RSAT, V època, 1996, p. 69-96.

- Gebellí 1997** : GEBELLÍ (P.), Les exportacions amfòriques del Camp de Tarragona al sud-est de França, en *XI Col·loqui Internacional d'Arqueologia de Puigcerdà*, Octubre-novembre 1997.
- Güell, Sánchez Real 1994** : GÜELL (M.), SÁNCHEZ REAL (J.), Para una revisió del material del corte Sánchez Real de la muralla de Tarragona, en *Quaderns d'Història Tarraconense*, XIII, p. 77-94.
- Hesnard 1990** : HESNARD (A.), Les amphores, en DUVAL (A.), MOREL (J.-P.) et ROMAN (Y.), *Gaule interne et Gaule méditerranéenne aux IIe et Ier siècles avant J.-C. : confrontations chronologiques (Actes de la table ronde de Valbonne, 11-13 novembre 1986)*, Suppl. 21 à la Revue Archéologique de Narbonnaise, 1990, p. 47-54.
- Hesnard et alii 1989** : HESNARD (A.), RICQ (M.), ARTHUR (P.), PICON (M.) y TCHERNIA (A.), Aires des gréco-italiques et des Dr. 1., en *Amphores romaines et histoire économique. Dix ans de recherche*, Collection de l'École Française de Rome 114, Paris, 1989, p. 21-65.
- Lagóstena 2001** : LAGÓSTENA (L.), *La producción de salsas y conservas de pescado en la Hispania Romana (II a.C. – VI d.C.)*, Barcelona, 2000.
- La ceràmica 2000** : AAVV, *La ceràmica de vernís negre dels segles II i I aC, centres productors mediterranis i comercialització a la Península Ibèrica*, (Empúries 1998), Mataró, 2000.
- Lattara 1993** : Py (M.) (dir.), *Dictionnaire des Céramiques Antiques en Méditerranée nord-occidentale*, Lattara 7, Lattes, 1993.
- Les fàcies 1998** : AAVV, *Les fàcies ceràmiques d'importació a la costa ibèrica, les Balears i les Pitiüses durant el segle III a.C. i la primera meitat del segle II aC*, Arqueomediterrània 4, Barcelona, 1998.
- Macias et alii 1997** : MACIAS (J.M.), MENCHON (J.), PUCHE (J.M.), REMOLÀ (J.A.), Nous contextos ceràmics del segle IV i inicis del V en la província de Tarragona, en *Contextos ceràmics d'època romana tardana i de l'alta edat mitjana (segles IV-X)*, Arqueomediterrània 2, Barcelona, 1997, p. 153-177.
- Macias 2000** : MACIAS (J.M.), L'urbanisme de Tàrraco a partir de les excavacions de l'entorn del fòrum de la ciutat, en *Tàrraco 99, Arqueologia d'una capital provincial romana*, Documents d'Arqueologia Clàssica 3, 2000, p. 107-110.
- Manacorda 1989** : MANACORDA (D.), Le anfore dell'Italia Repubblicana : Aspetti economici e sociali, en *Amphores romaines et histoire économique. Dix ans de recherche*, Collection de l'École Française de Rome 114, Paris, 1989, p. 443-463.
- Miró 1988** : MIRO (J.), *La producción de ánforas romanas en Cataluña. Un estudio sobre el comercio del vino de la Tarraconense (siglos I a.C. – I d.C.)*, B.A.R.I.S. 473, 1988.
- Miró et alii 1988** : MIRÓ (J.), PUJOL (J.) y GARCIA (J.), El dipòsit del sector occidental del poblament ibèric de Burriac, en *Laietania* 4, Secció d'Arqueologia del Museu Comarcal del Maresme, Mataró, 1988.
- Molina 1995** : MOLINA (J.), Las ánforas "Lomba do Canho 67". Aportaciones al estudio de un nuevo tipo, difusión y valoración económica, en *Actas del XXII Congreso Nacional de Arqueología (Vigo 1993)*, vol. 1, Vigo, 1995, p. 419-424.
- Molina 1997** : MOLINA (J.), *La dinámica comercial romana entre Italia e Hispania Citerior*, Universidad de Alicante, 1997.
- Morel 1990** : MOREL (J.-P.), Aperçu sur la chronologie des céramiques à vernis noir aux IIe et Ier siècles avant J.-C., en DUVAL (A.), MOREL (J.-P.) et ROMAN (Y.), *Gaule interne et Gaule méditerranéenne aux IIe et Ier siècles avant J.-C. : confrontations chronologiques (Actes de la table ronde de Valbonne, 11-13 novembre 1986)*, Suppl. 21 à la Revue Archéologique de Narbonnaise, 1990, p. 89-97.
- logiques (Actes de la table ronde de Valbonne, 11-13 novembre 1986)*, Suppl. 21 à la Revue Archéologique de Narbonnaise, 1990, p. 55-69.
- Nieto, Nolla 1989** : NIETO (F.) y NOLLA (J.M.), La importación de ánforas romanas en Cataluña durante el periodo tardo-republicano, en *Amphores romaines et histoire économique. Dix ans de recherche*, Collection de l'École Française de Rome 114, Paris, 1989, p. 367-391.
- Nolla 1990** : NOLLA (J.M.), El comercio anfórico en el nordeste de Cataluña : una aproximación. El comercio marítimo romano en el Mediterráneo, en *FACT*, 27, 1990, p. 201-216.
- Otiña, Ruiz de Arbuló 2000** : OTIÑA (P.), RUIZ DE ARBULO (J.), De Cese a Tàrraco. Evidencias y reflexiones sobre la Tarragona ibérica y el proceso de romanización, en *Empúries*, 52, 2000, p. 107-132.
- Pedroni 2001** : PEDRONI, *Ceramica calena a vernice nera, Produzione e diffusione*, Nápoles, 2001.
- Pérez 1986** : PÉREZ (J.), Las cerámicas de Barniz negro "campañenses" : Estado de la cuestión, en *Boletín del Museo Arqueológico Nacional*, IV, 1986, p. 27-45.
- Puche 1998** : PUCHE (J.M.), Les ceràmiques calenes de Tàrraco, les decoracions en relleu i avanç de les produccions del segle II a.C., en *Revista d'Arqueologia de Ponent*, 8, 1998, p. 107-127.
- Ramon 1991** : RAMON (J.), *La producción anfórica púnico-ebussitana*, Delegación del Ministerio de Cultura, Ibiza, 1991.
- Ramon 1995** : RAMON (J.), *Las ánforas fenicio-púnicas del Mediterráneo central y occidental*, Col·lecció Instrumenta 2, Barcelona, 1995.
- Revilla 1993** : REVILLA (V.), *Producción cerámica y economía rural en el Bajo Ebro en época romana. El alfar de l'Aumedina, Tivissa (Tarragona)*, Barcelona, 1993.
- Ruiz de Arbuló 1992** : RUIZ DE ARBULO (J.), *Tàrraco y Carthago y el problema de la capitalidad en la Hispania Citerior*, en *Miscel·lània Arqueològica a Josep M. Recasens*, Tarragona, 1992, p. 115-130.
- Sanmartí 1985** : SANMARTÍ (E.), Las ánforas romanas del campamento numantino de Peña Redonda, en *Empúries*, 47, 1985, p. 130-161.
- Sanmartí 1985** : SANMARTÍ (E.), Sobre un nuevo tipo de ánfora de época republicana, de origen presumiblemente hispánico, en *Ceràmiques gregues i hel·lenístiques a la Península Ibèrica, Taula Rodona amb motiu del 75è aniversari de les excavacions d'Empúries, 18-20 març 1983*, Empúries, 1985.
- Sanmartí 1983-1984** : SANMARTÍ (E.), NOLLA (J.M.) y AQUILUÉ (J.), Les excavacions a l'àrea del pàrking al sud de la Neàpolis d'Empúries (informe preliminar), en *Empúries*, 45-46, 1983-1984, p. 110-153.
- Sanmartí, Santos 1986-1989** : SANMARTÍ (E.) y SANTOS (M.), Algunes observacions entorn dels nivells tardo-republicans d'Empúries, en *Empúries*, 48-50, II, 1986-1989, p. 292-309.
- Tchernia 1986** : TCHERNIA (A.), *Le vin de l'Italie romaine : essai d'histoire économique d'après les amphores*, Roma, 1986.
- Vegas 1990** : VEGAS (M.), Vases à paroi fine. Gaule interne et Gaule Méditerranéenne aux IIe et Ier siècles avant J.-C., en DUVAL (A.), MOREL (J.-P.) et ROMAN (Y.), *Gaule interne et Gaule méditerranéenne aux IIe et Ier siècles avant J.-C. : confrontations chronologiques (Actes de la table ronde de Valbonne, 11-13 novembre 1986)*, Suppl. 21 à la Revue Archéologique de Narbonnaise, 1990, p. 89-97.